

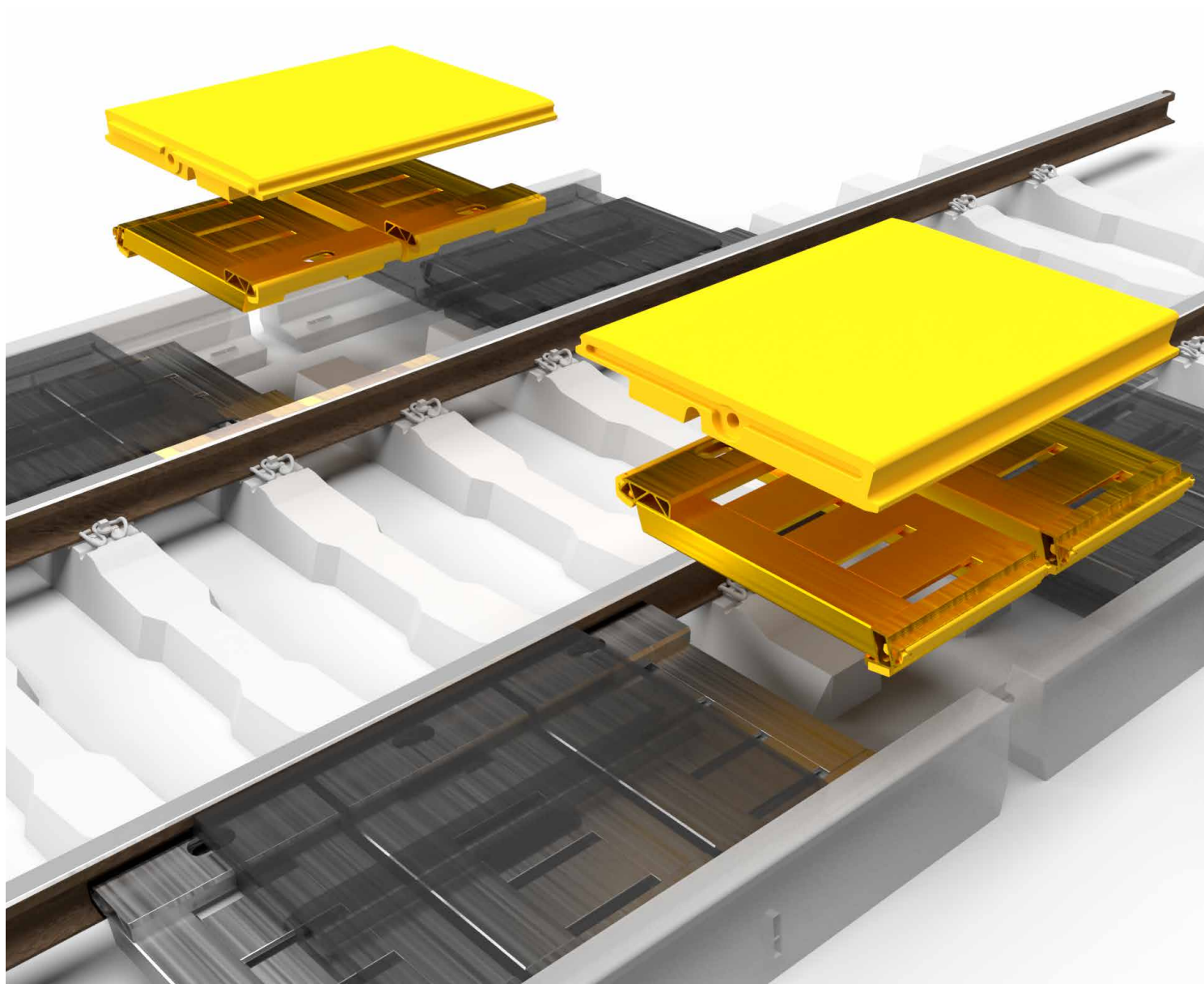

STRAIL[®]astic **STRAIL[®]WAY**



IV ponti**STRAIL 910**

HU Külső elemek beépítése // **DE** Installation Außenplatten // **GB** Installation of outer panels

Rev. 03 | 13.10.2022/ FST

KRAIBURG STRAIL[®] GmbH & Co. KG | STRAIL | STRAIL^{astic} | STRAIL^{WAY}

D-84529 Tittmoning | Göllstraße 8 | Tel. + 49 / (0) 86 83 / 7 01-0 | info@strail.de | www.strail.de



Útátjárórendszerek a **KRAIBURG STRAIL**-től a vágányokon történő átkeléshez

A **KRAIBURG STRAIL** termékek beépítését szakképzett és a beépítésre oktatott személyzettel lehet végezni.

Fontos! Használat előtt gondosan olvassa el és őrizze meg.

Javaslat: a melléklet egy specifikus rajzot tartalmaz.

Enne a rajznak az adatai és előírásai mindig elsőbbséget élveznek és figyelembe kell venni a beépítéskor.

A használt **STRAIL** elemek visszavétele lehetséges, vegye fel a kapcsolatot a **STRAIL** üzletkötőjével.

Javaslat: az egyes elemek beépítéséhez használj a **pontiSTRAIL univerzális beépítőszerszámot***, a szegélygerendák beépítéséhez pedig a **ponti szegélyemelőt***, hogy elkerülje az elemek sérülését.

Javaslat

Kérjük, gondosan olvassa végig a dokumentumot, és a KRAIBURG STRAIL termékeit a gyártó iránymutatásai alapján építse be, vagy kérje a szereléshez szakfelügyeletünket.

A jelen dokumentum kizárólag tájékoztatást nyújt a KRAIBURG STRAIL termékeivel kapcsolatban.

A jelen dokumentum rendelkezésre bocsátása nem jelenti a szellemi tulajdon bármilyen mértékű átengedését.

A jelen dokumentum sem részben, sem egészben nem reprodukálható a KRAIBURG STRAIL kifejezett írásos engedélye nélkül.

A KRAIBURG STRAIL kifejezetten elutasítja mások szellemi, ipari vagy egyéb tulajdonjogainak bármilyen jellegű megsértését.

A módosítás és tévedés joga fenntartva. A jelen dokumentumban rendelkezésre bocsátott információk a közzététel napján meglévő ismereteink szintjét tükrözik.

A KRAIBURG STRAIL általános üzleti feltételeinek mindenkor aktuális verziója érvényes.



Bahnübergangssysteme von **KRAIBURG STRAIL** für das Überqueren von Gleisen.

Der Einbau der **KRAIBURG STRAIL** Produkte soll durch geeignetes, qualifiziertes und unterwiesenes Fachpersonal erfolgen.

Wichtig! Vor Gebrauch sorgfältig lesen und aufbewahren für späteres Nachschlagen.

Hinweis: Es liegt eine spezifische Zeichnung bei. Die Angaben dieser Zeichnung haben immer Vorrang und müssen berücksichtigt werden.

Rückgabe alter **STRAIL** Platten ist möglich, kontaktieren sie Ihren Ansprechpartner.

Hinweis: Für die Montage der einzelnen Platten ist das **pontiSTRAIL Montagewerkzeug universal*** zu verwenden, für die Montage der Bordsteine der **pontiSTRAIL Bordsteinhebehaken***, um eine Beschädigung der Platten zu vermeiden.

Hinweis

Bitte lesen Sie sich das Dokument sorgfältig durch und montieren Sie KRAIBURG STRAIL Produkte gemäß den Herstellerrichtlinien oder fordern Sie unsere Montageaufsicht an.

Dieses Dokument dient ausschließlich zu Informationszwecken in Verbindung mit KRAIBURG STRAIL Produkten. Durch dieses Dokument werden keine Rechte an geistigem Eigentum

gewährt. Kein Teil dieses Dokuments darf in irgendeiner Form ohne die ausdrückliche schriftliche Genehmigung von KRAIBURG STRAIL ganz oder teilweise reproduziert werden.

KRAIBURG STRAIL lehnt ausdrücklich jegliche Verletzung von Rechten Dritter ab, die geistiges, gewerbliches oder sonstiges Eigentum Dritter sind.

Änderungen und Irrtum sind vorbehalten. Die in diesem Dokument zur Verfügung gestellten Informationen entsprechen unserem Kenntnisstand am Tag der Veröffentlichung.

Es gelten die Allgemeinen Geschäftsbedingungen von KRAIBURG STRAIL in der jeweils gültigen Fassung.



Level crossing systems from **KRAIBURG STRAIL** for passing over tracks.

The installation of **KRAIBURG STRAIL** products should be carried out by suitable, qualified and instructed specialist personnel.

Important! Read carefully before use and keep for future reference.

Note: A detailed drawing is enclosed. The information in this drawing always has priority and must be taken into account.

Return of old **STRAIL** panels is possible, please contact your local **STRAIL** representative.

Note: For the installation of the individual panels, the **pontiSTRAIL universal assembly tool***, for the Kerbstones the **pontiSTRAIL Kerbstone lifting device*** must be used, to avoid damage.

Please Note

Please read the document carefully and install KRAIBURG STRAIL products in compliance with the manufacturer's guidelines, or request assistance from our assembly team.

This document is for information purposes only in connection with KRAIBURG STRAIL products. No intellectual property rights are granted by this document. No part of this

document may be reproduced in any form in whole or in part without the express written permission of KRAIBURG STRAIL. KRAIBURG STRAIL expressly disclaims any infrin-

gement of the rights of third parties which are the intellectual, industrial or other property of third parties. Changes and errors are reserved. The information provided in

this document reflects our state of knowledge on the day of publication. The General Terms and Conditions of KRAIBURG STRAIL apply in the currently valid version.

* A kapcsolódó dokumentumokat és rajzokat vegye figyelembe - Mitgeltende Dokumente & Zeichnung beachten - Observe Accompanying documents & drawings

Tartalom	Oldal	Inhalt	Seite	Content	Page
Alkatrészek	3	Komponenten	3	Components	3
Segédanyag	4	Hilfsmittel	4	Tools	4
Szegélygerenda beépítése	5	Einbau Bordstein	5	Preparation	5
Elemek beépítése	6	Einbau Platten	6	Installation of panels	6
Szét szerelés	8	Demontage	8	Disassembly	8

pontiSTRAIL 910

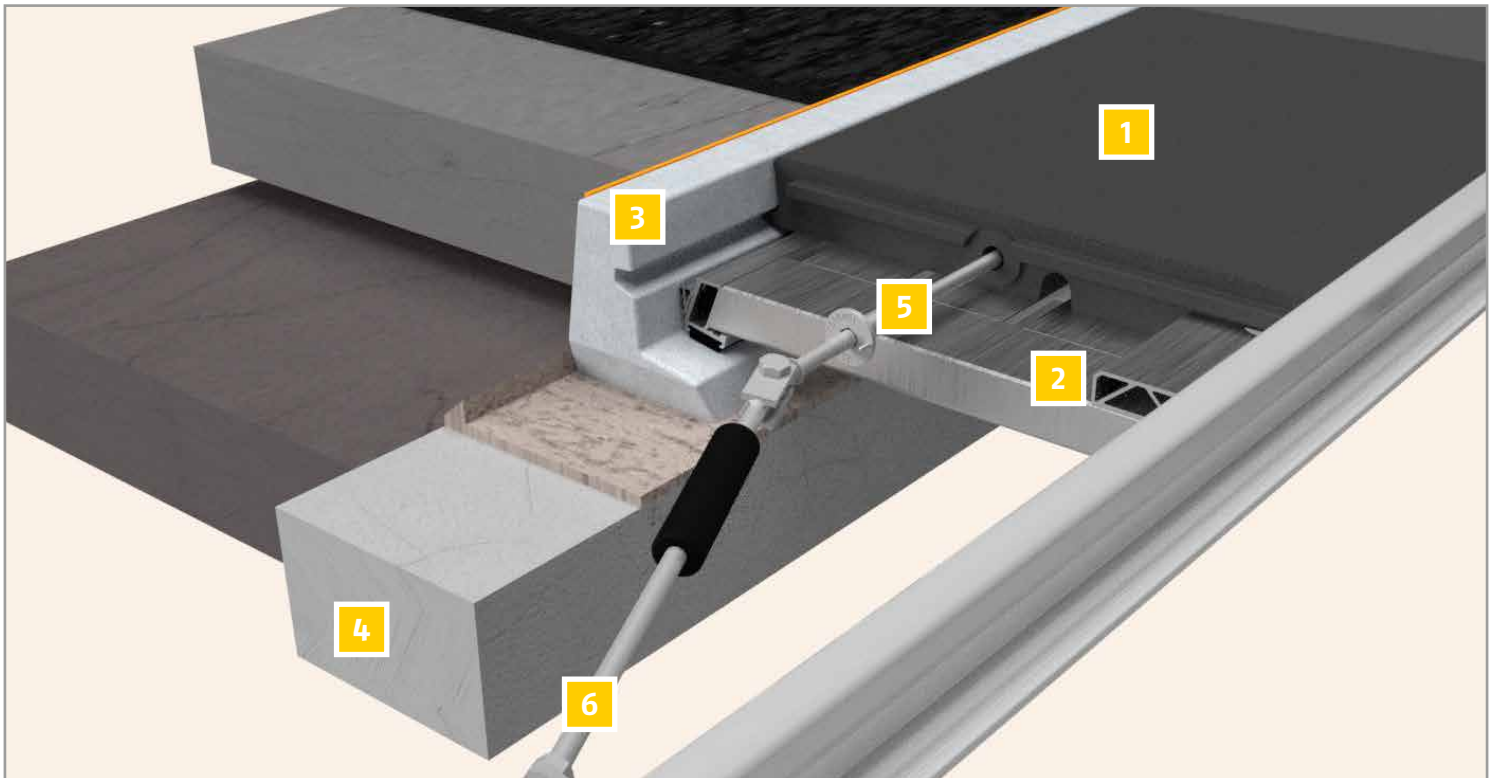

1. Külső elem	Außenplatte	Outer panel
2. Alutartó	Aluträger	Aluminium bearer
3. pontiSTRAIL Szegélygerenda	pontiSTRAIL Bordstein	pontiSTRAIL Kerbstone
4. Fektetőgerenda	Legefundament	Prefabricated foundations
5. Feszítőrúd	Verspannsystem	Lock tight system
6. Síntalpkengyel*	Schienenfußklemme*	End restraint*

Más rendszer használata esetén > váltson a megfelelő útmutatóra.
*Bei Verwendung eines anderen Systems > Wechsel zur zugehörigen **Anleitung**.*
*When using another system > Change to the corresponding **manual**.*

* A kapcsolódó dokumentumokat és rajzokat vegye figyelembe - Mitgeltende Dokumente & Zeichnung beachten - Observe Accompanying documents & drawings

Szükséges segédeszközök

1. **pontiSTRAIL** Beépítőszerszám univerzális*
2. **pontiSTRAIL** Szegélyemelő*
3. Beépítősablon¹⁾ *
4. Lehúzósablon
5. Kiszereleszerszám*
6. **STRAIL** szerelőpaszta¹⁾* vagy azzal egyenértékű
7. Felépítményi derékszög
8. Műanyag kalapács (5 kg)
9. Racsnis kulcs¹⁾* SW27-es imbuszkulcs¹⁾*

Javasolt segédeszközök

10. Seprű, zúzottkő villa, vasrúd
11. Kézi beépítés:
ca. 4-6 Fő
Beépítés kotrógéppel:
ca. 3-4 Fő

¹⁾ szállítmány tartalmazza

Notwendige Hilfsmittel

1. **pontiSTRAIL** Einbauhebel universal*
2. **pontiSTRAIL** Bordsteinhebehaken*
3. Einbaulehre¹⁾ *
4. Abziehle
5. Ausbau- und Transportwerkzeug*
6. STRAIL Montagepaste¹⁾ * oder äquivalent
7. Gleiswinkel
8. Kunststoffhammer (5 kg)
9. Ratsche¹⁾ * mit Innensechskantschlüssel SW 27¹⁾ *

Empfohlene Hilfsmittel

10. Gleisbesen, Schottergabel, Spitzstangen
11. Manueller Einbau:
ca. 4-6 Personen
Einbau mit Bagger:
ca. 3-4 Personen

¹⁾ im Lieferumfang enthalten

Necessary tools

1. **pontiSTRAIL** universal assembly tool*
2. **pontiSTRAIL** kerbstone lifting device*
3. Installation gauge¹⁾ *
4. Levelling gauge
5. removal and transport tool*
6. **STRAIL** lubricant¹⁾* or equivalent
7. track angle
8. plastic hammer (5 kg)
9. ratchet¹⁾* with allen key SW 27¹⁾*

Recommended tools

10. track broom, ballast fork, Pointed rods
11. manual installation:
approx. 4-6 persons
Installation with excavator:
approx. 3-4 persons

¹⁾ included in the delivery

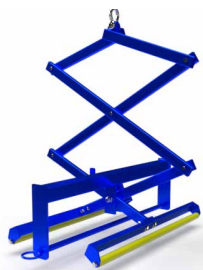

1



2

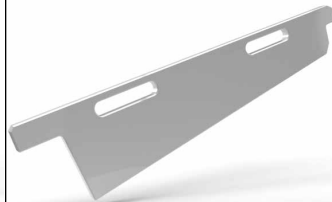

3



4

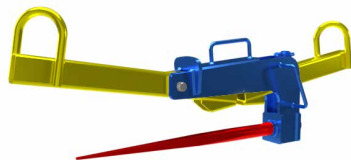

5



6

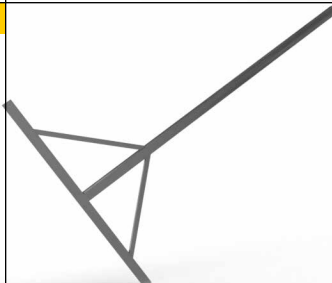

7



8



9



10

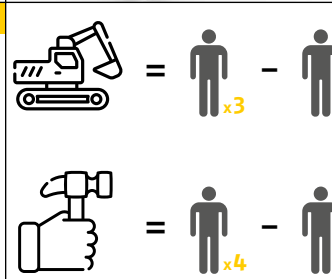

11

* A kapcsolódó dokumentumokat és rajzokat vegye figyelembe - Mitgeltende Dokumente & Zeichnung beachten - Observe Accompanying documents & drawings

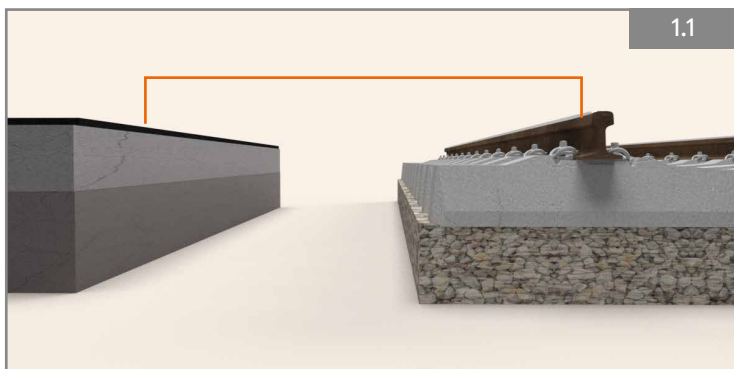

1.1

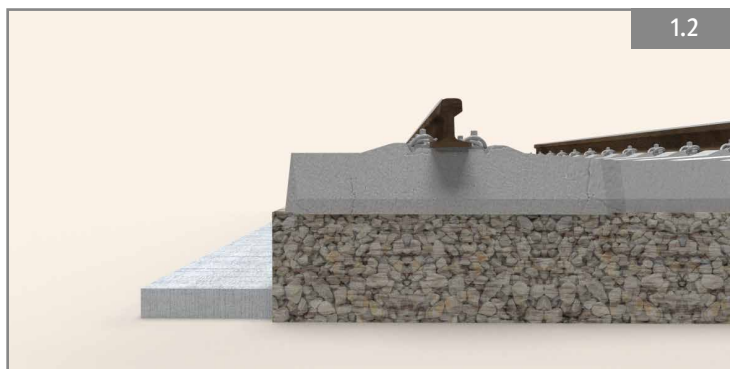

1.2

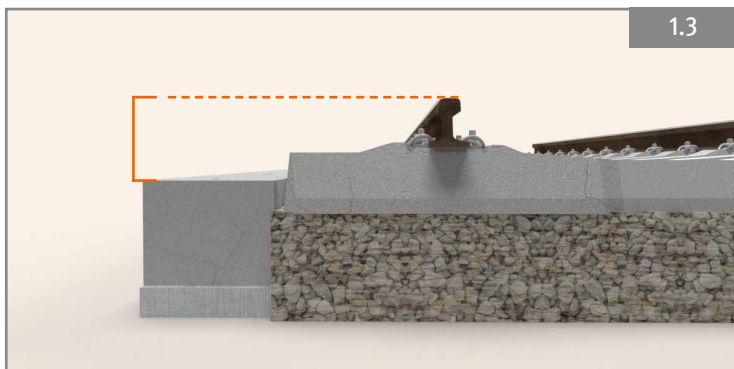

1.3

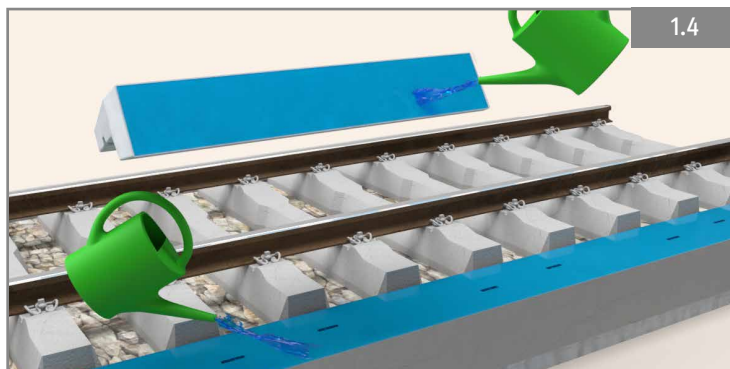

1.4

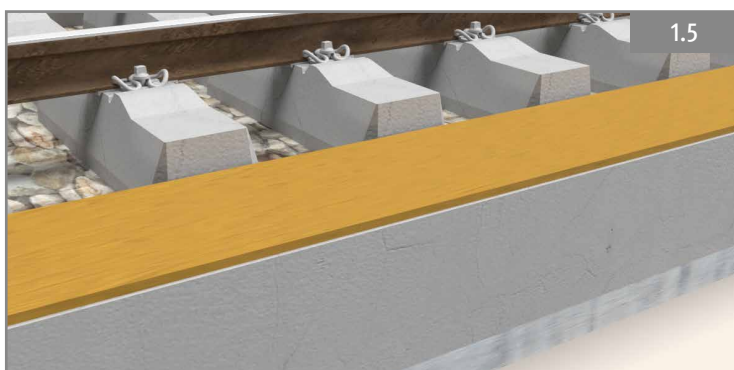

1.5

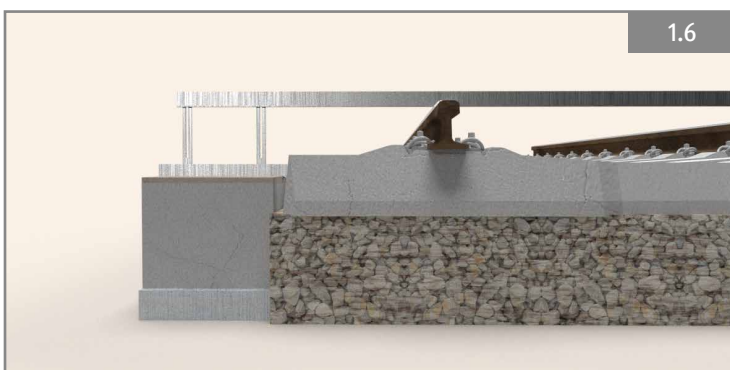

1.6

Előkészítő munkák, lásd **I. sz utasítás**

Vorarbeiten siehe **Anleitung I** beschrieben

Preparations see **Instruction I**

1. Szegélygerenda beépítése

1. Einbau pontiSTRAIL Bordstein

1. Installation Kerbstones

- 1.1 Régi útburkolat elbontása.*
- 1.2 Alépítmény tömörített ásványzúzalékkeverékből vagy soványbetonból.
- 1.3 Fektetőgerenda elhelyezés, sínkoronaszinttől való magasságot ellenőrizni.*
- 1.4 Fektető-és szegélygerendák benedvesítése
- 1.5 Fektetőhabarcs felvitele - **Utasítást** lásd a zsákon.
- 1.6 Egyenletes szint kialakítása a lehúzószablon segítségével.*

- 1.1 Rückschnitt des alten Straßenbelages.*
- 1.2 Unterbau aus verdichtetem Mineralgemisch oder Magerbeton.
- 1.3 Legefundament setzen, Abstand zu SOK beachten.*
- 1.4 Anfeuchten der Legefundamente und Bordsteine.
- 1.5 Bordsteinverlegemörtel aufbringen. **Hinweis:** Anleitung siehe Sack.
- 1.6 Gleichmäßiges Niveau mit Abziehlehre herstellen.*

- 1.1 Cut back the old road surface.*
- 1.2 Substructure of compacted mineral mixture or lean concrete
- 1.3 Place prefabricated foundation, observe distance to TOR.*
- 1.4 Moistening the foundations and kerbstones
- 1.5 Apply kerbstone laying mortar. **Note:** See discription on bag.
- 1.6 Produce an even level with a levelling gauge.*

* A kapcsolódó dokumentumokat és rajzokat vegye figyelembe - Mitgeltende Dokumente & Zeichnung beachten - Observe Accompanying documents & drawings

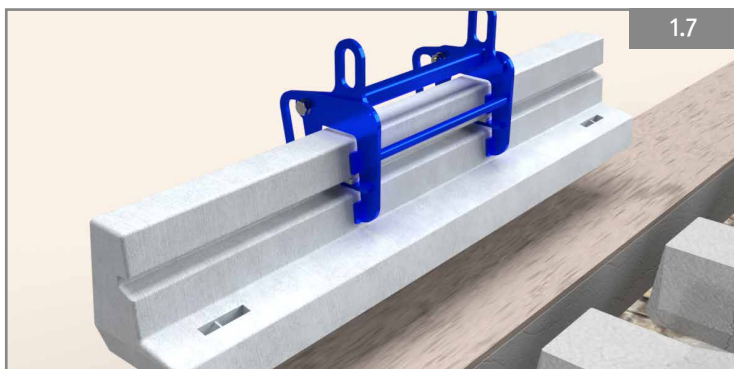

1.7

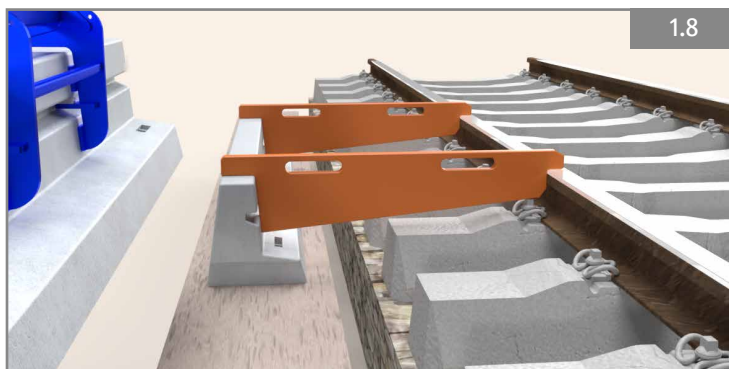

1.8

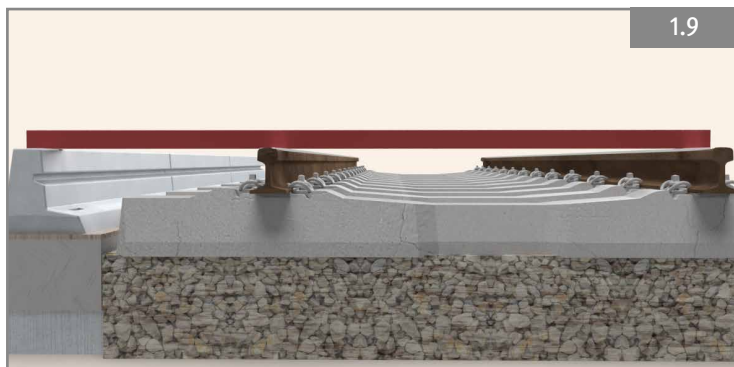

1.9



1.10



1.12

1.7 Szegélygerendát
ponti-szegélyemelővel* emelni.

1.8 Szegélygerendát a két
beépítősablonnal beépíteni.

1.9 Magasság ellenőrzése:
síkoronszint = szegélygerenda felső éle.

1.10 Ha szükséges gumikalapáccsal korrigáljon.

1.11 A kötési időt ki kell várni, lásd a zsákon.

1.12 A a váll mögötti részt
töltse ki fektetőhabarccsal.

1.7 Bordsteine mit
Bordsteinhebehaken* aufnehmen.

1.8 Bordsteine mittels zwei
Einbaulehren setzen.

1.9 Höhenkontrolle Oberkante
Gleis = Oberkante Bordstein.

1.10 Wenn nötig mit
Gummihammer korrigieren.

1.11 Aushärtezeit ist
einzuhalten, siehe Sack.

1.12 Schulter hinter Bordstein aufmörteln.

1.7 Take Kerbstones with lifting device*

1.8 Set kerbstones using
two installation gauges.

1.9 Height check
top of rail = top edge of kerbstone.

1.10 Adjust with plastic
hammer if necessary.

1.11 Curing time must be observed,
see discription on bag.

1.12 Mortar the shoulder behind the kerb.

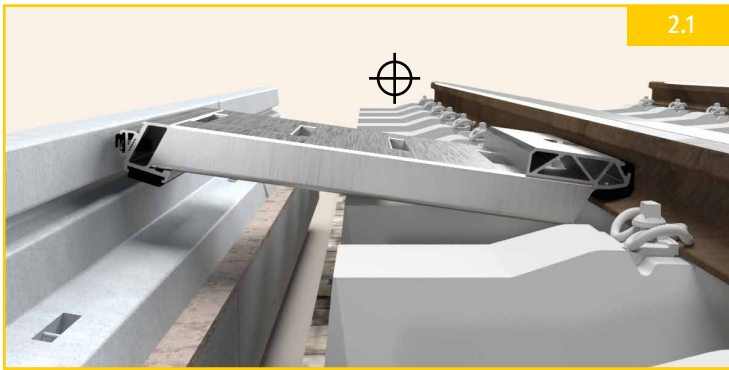

2.1



2.2



2.3



2.4



2.5

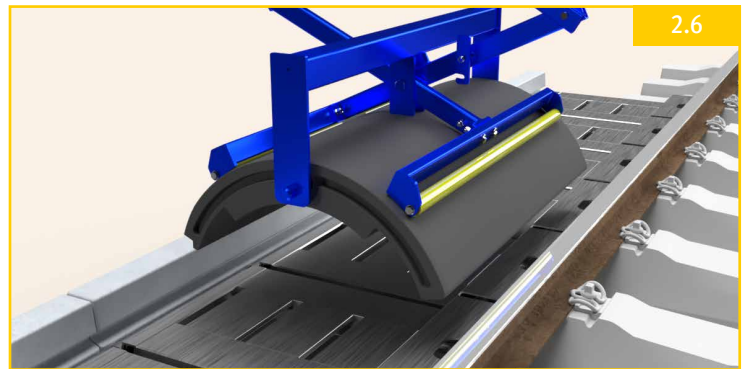

2.6

2. Beépítés

- 2.1 **Alutartók** beépítése az átjáró közepétől kezdve. A síngerinchez illetve kell a szegélygerendára leengedni.
- 2.2 Tartók helyzetének ellenőrzése: a szegélygerenda és az alutartó között hézagnak kell maradnia.
Figyelem! Az alutartót nem szabad erővel a helyére ütni.
- 2.3 Helyezze be az összes alutartót.
- 2.4 Szerelőpaszta* felvitele a felületre.
- 2.5 **Külső elemek** beépítése az átjáró közepétől kezdve.
- 2.6 Az elem felemelése az univerzális **pontiSTRAIL** beépítőszerszámmal.*

2. Einbau

- 2.1 Einbau **Aluträger** bei „Markierung Mitte“ beginnen.
An Schienenkopf einlegen und an Bordstein absetzen.
- 2.2 Lage kontrollieren.
Hinweis: Zwischen Bordstein und Träger muss etwas Abstand sein.
Achtung: Aluträger nicht mit Gewalt in Position bringen.
- 2.3 Alle Aluträger einlegen.
- 2.4 Montagepaste* großflächig auftragen.
- 2.5 Einbau **Außenplatte** bei „Markierung Mitte“ beginnen.
- 2.6 Platte mit Montagewerkzeug universal* aufnehmen.

2. Installation

- 2.1 Start installing the **bearer** at the „centre marking“.
Insert at rail head and lower at kerb.
- 2.2 Check position
Note: there has to be a space between bearer and kerb
Attention: don't force the bearer into position
- 2.3 Insert all bearers
- 2.4 Apply lubricant* over a large area.
- 2.5 Start installation of **outer panel** at „centre marking“.
- 2.6 take the panel with the universal assembly tool*.

* A kapcsolódó dokumentumokat és rajzokat vegye figyelembe - Mitgeltende Dokumente & Zeichnung beachten - Observe Accompanying documents & drawings

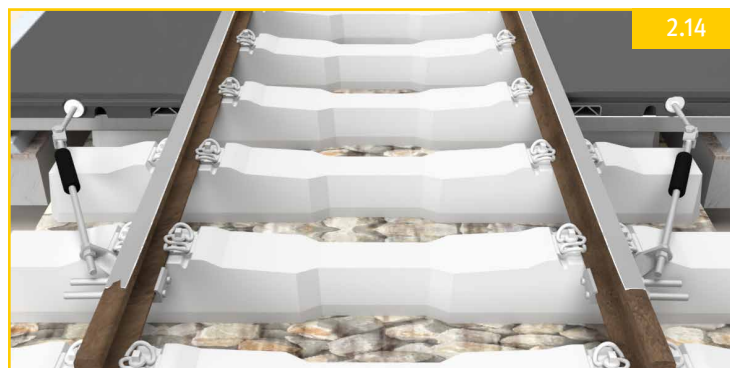
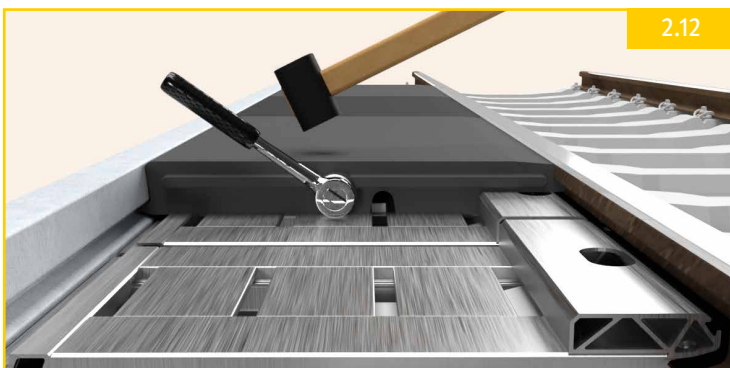
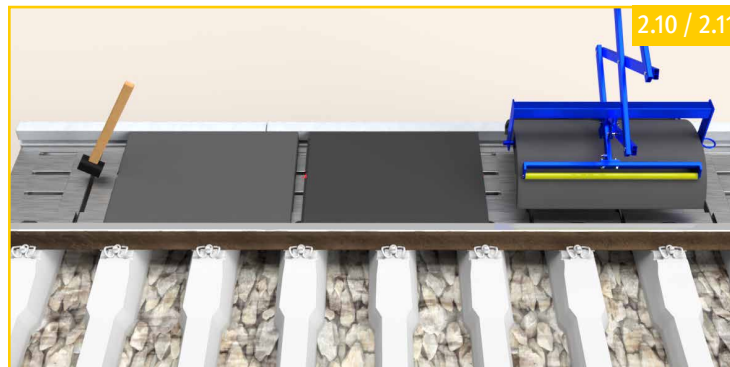
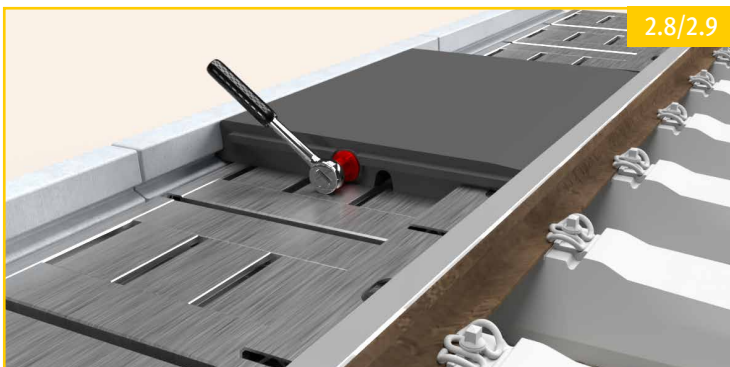

2.7 Az elem beillesztése a sínfej és a szegélygerenda nut részébe. Beépítőszerzőm leengedése.
Megjegyzés: minden gumielemelem 3 alutartón fekszik fel.

2.8 Indítórúd behelyezése a középső elembe.

2.9 Racsnikulccsal* feszítse az elemeket össze: **Figyelem**, balmenetes!

2.10 Következő elem behelyezése.

2.11 Gumikalapáccsal összeilleszteni.

2.12 Feszítőelemmel rögzíteni.

Javaslat: Közben az elemet gumikalapáccsal ütögesse, hogy a keletkező feszültségeket eloszlassa a gumiban.

2.13 2.9 - 2.12 lépéseket ismétlje, míg az összes elemet be nem építette.

2.14 Síntalpkengyel* felszerelése.

2.7 Platte unter Schienenkopf & Nut außen einlegen. Hebel absenken.
Hinweis: Jede Platte liegt auf 3 Aluträgern auf.

2.8 Markierte Mittelstücke für erstes Plattenpaket verwenden.

2.9 Verspannen mittels Ratsche*.
Hinweis: Linksgewinde.

2.10 Einlegen der nächsten Platten.

2.11 Mit Gummihammer zusammenfügen.

2.12 Mit Verspannstangen verbinden.
Hinweis: Klopfen auf die Platte löst Spannungen.

2.13 Schritt 2.9 - 2.12 wiederholen, bis alle Platten verlegt sind.

2.14 Schienenfußklemme* montieren.

2.7 Insert panel at rail head and groove on the outside. Lower assembly tool.
Note: every panel lays on 3 bearers

2.8 Use marked centre tie rod for first set of panels.

2.9 Tighten with ratchet*.
Note: Left-hand thread.

2.10 Insert the next panel.

2.11 Join with plastic hammer.

2.12 Join with tie rods.
Note: Knocking on panels releases tension.

2.13 Repeat steps 2.9 - 2.12 until all panels are installed.

2.14 install end restraint*

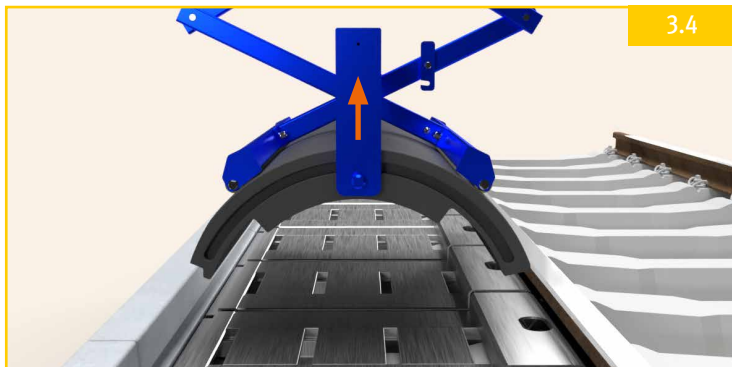
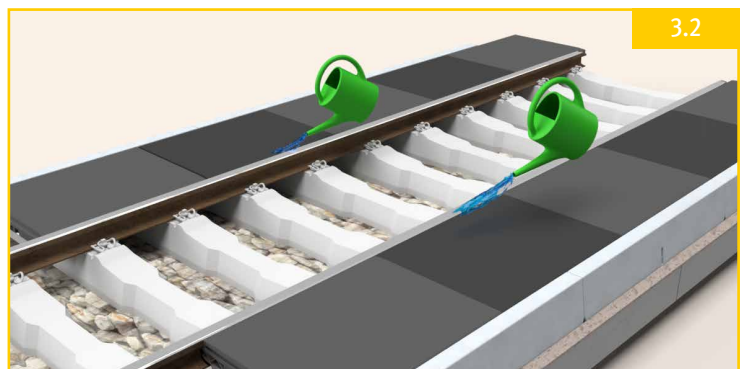
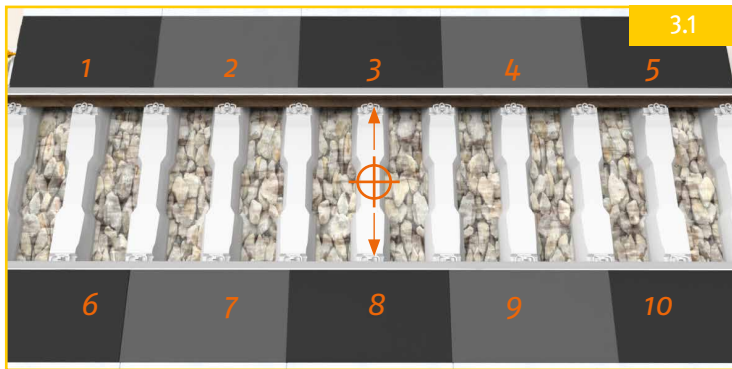

3. Szétszerelés

- 3.1 Az átjáró közepét és az elemeket jelölje.
- 3.2 Öntsön szappanos vizet az elemek és a sín közé.
- 3.3 A szétszerelés fordított sorrendben történik.
- 3.4 **STRAIL** kiszerelőszerszámmal vagy univerzális* **ponti** beépítőszerszámmal* kiemelni az elemeket.
- 3.5 A gumielemezeket és az alutartókat tisztítsa meg és készítse elő az újbóli beépítésre. - **2. Beépítés**
- 3.6 Sérült elemeket cserélje ki.

3. Demontage

- 3.1 Mitte und Platten markieren.
- 3.2 Seifenwasser zwischen Schiene und Platten laufen lassen.
- 3.3 Demontage erfolgt in umgekehrter Reihenfolge.
- 3.4 Mit „**STRAIL** Ausbau- und Transportwerkzeug“ oder „Montagewerkzeug universal“ ausbauen.
- 3.5 Platten und Aluträger reinigen und für Wiedereinbau vorbereiten - **2. Einbau**
- 3.6 Defekte Teile ersetzen.

3. Disassembly

- 3.1 Mark centre and panels.
- 3.2 Run soapy water between rail and panels.
- 3.3 Disassemble in reverse order
- 3.4 Remove with „**STRAIL** Removal and Transport Tool*“ or „universal assembly tool*“.
- 3.5 Clean panels and bearers and prepare for reassembly **2. Installation**
- 3.6 Replace defective parts.

* A kapcsolódó dokumentumokat és rajzokat vegye figyelembe - Mitgeltende Dokumente & Zeichnung beachten - Observe Accompanying documents & drawings

