

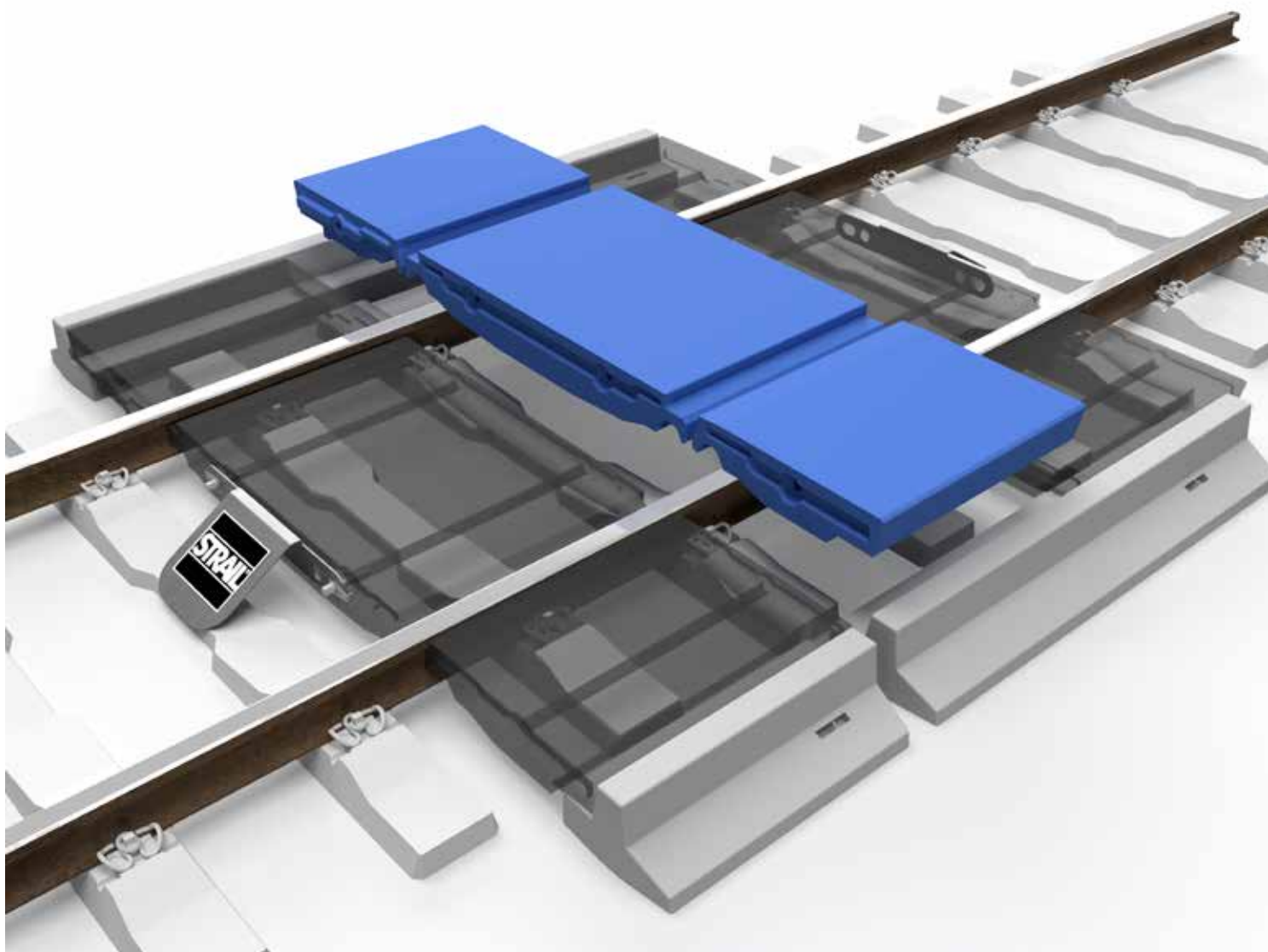

STRAIL[®]astic **STRAIL[®]WAY**



I innoSTRAIL

IT Installazione piastre interne ed esterne
ES Instalación de paneles interiores y exteriores

Rev. 03 | 13.10.2022/ FST





Sistemi di passaggio a livello della **KRAIBURG STRAIL** per l'attraversamento dei binari.

Il montaggio dei prodotti **KRAIBURG STRAIL** deve essere effettuato da personale qualificato ed appositamente istruito

Importante! Leggere attentamente prima dell'uso e conservarlo per eventuali consultazioni.

Nota: Viene allegato uno schema specifico. Le indicazioni contenute nello schema sono prioritarie e vanno pertanto rispettate.

È possibile restituire le piastre **STRAIL** usate; a tale scopo contattate il vostro partner di fiducia.

Nota: Per il montaggio delle singole piastre, utilizzare la **leva di montaggio innoSTRAIL*** oppure un **escavatore con paradenti**, onde evitare il danneggiamento delle piastre stesse.

Nota bene

Si prega di leggere con attenzione il documento e di installare i prodotti KRAIBURG STRAIL in conformità alle linee guida del fabbricante o di rivolgersi al nostro servizio di installazione. Il presente documento ha esclusivamente lo scopo di fornire informazioni sui prodotti KRAIBURG STRAIL. Dal presente documento non si evincono diritti di proprietà intellettuale. Il presente documento non può essere riprodotto, del tutto o in parte e in qualunque modalità, senza l'espressa autorizzazione scritta di KRAIBURG STRAIL. KRAIBURG STRAIL dovrà essere ritenuta indenne da qualunque violazione dei diritti di terzi che costituiscano proprietà intellettuale, commerciale o di altro genere. Con riserva di modifiche ed errori. Le informazioni fornite nel presente documento corrispondono allo stato dell'arte alla data di pubblicazione. Si applicano le Condizioni commerciali generali di KRAIBURG STRAIL nella versione in vigore.



Sistemas de pasos a nivel de **KRAIBURG STRAIL** para un cruce seguro de las vías del tren.

La instalación de los productos **KRAIBURG STRAIL** debe ser realizada por personal especializado idóneo, cualificado e instruido.

¡Importante! Lea atentamente estas instrucciones antes de empezar y consérvelas para futuras consultas.

Nota: Se adjunta un dibujo detallado. La información de este dibujo siempre tiene prioridad y debe tenerse en cuenta.

La devolución de los paneles **STRAIL** viejos es posible; póngase en contacto con su representante **STRAIL** local para saber más sobre esta opción.

Nota: Para la instalación de los paneles individuales, se debe **utilizar la herramienta de instalación innoSTRAIL*** o una excavadora con **protección de dientes** para evitar dañar los paneles.

Tenga en consideración

Lea atentamente el documento e instale los productos de KRAIBURG STRAIL conforme con las directrices del fabricante o solicite ayuda a nuestro equipo de montaje. Este documento tiene fines informativos únicamente en relación con los productos KRAIBURG STRAIL. Este documento no concede ningún derecho de propiedad intelectual. Ninguna parte de este documento podrá reproducirse en ninguna forma total o parcialmente sin el permiso expreso por escrito de KRAIBURG STRAIL. KRAIBURG STRAIL rechaza expresamente cualquier vulneración de los derechos de terceros que sean propiedad intelectual, industrial o de otra propiedad de terceros. Los cambios y errores están sujetos a modificaciones. La información que se suministra en este documento se ha recopilado en base a nuestro estado actual de conocimiento el día de la publicación. Los Términos y Condiciones Generales de KRAIBURG STRAIL se aplican en la versión válida actual.

* Fare sempre riferimento agli schemi & Documenti di accompagnamento - Observe los documentos y dibujos adjuntos

Contenuti

	Pagina	Contenido	Página
Componenti	3	Componentes	3
Attrezzature ausiliarie	4	Herramientas	4
Preparazione	5	Preparación	5
Montaggio delle piastre	6	Instalación de paneles	6
Smontaggio	8	Desmontaje	8

innoSTRAIL

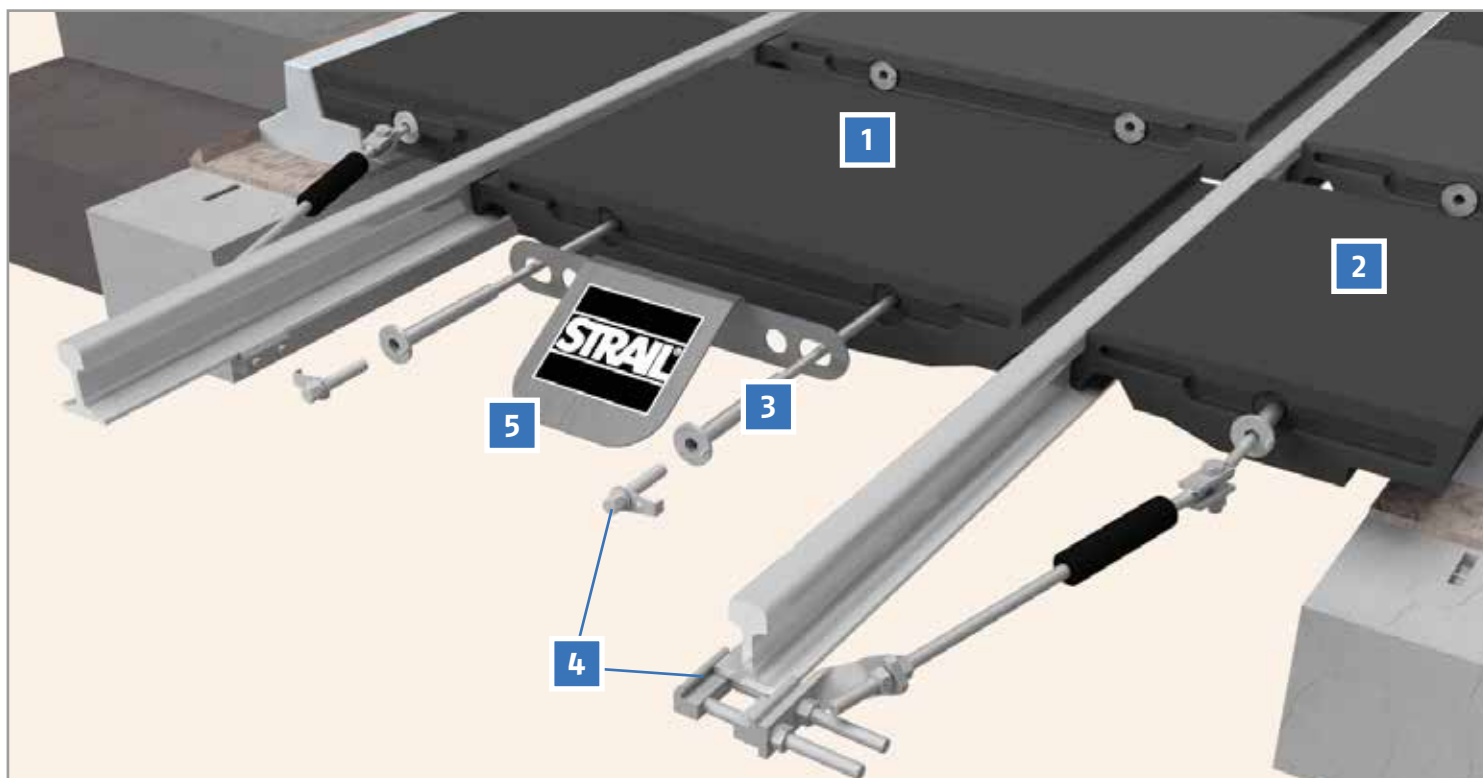

1. Piastra interna	Panel interior
2. Piastra esterna	Panel exterior
3. Sistema di serraggio	Sistema de barras de bloqueo hermético
4. Protezione individuale*	Protectores finales adicionales*
5. Protezione per ganci pendenti	Placa deflectora

Utilizzando un sistema diverso > Passare alle relative istruzioni.
Cuando utilice otro producto > Cambie al **manual** correspondiente.

* Fare sempre riferimento agli schemi & Documenti di accompagnamento - Observe los documentos y dibujos adjuntos

Attrezzi necessari

1. Leva di montaggio* per **innoSTRAIL**
> Leva per 1.200 mm
> Leva per 900 mm
2. Attrezzi per lo smontaggio ed il trasporto*
3. Pasta di montaggio **STRAIL**¹⁾ * o simile
4. Squadra binario
5. Martello di gomma (5 kg)
6. Chiave a cricco ad esagono cavo¹⁾ *

Attrezzi consigliati

7. Scopa per binari, forca per pietrisco, asta a punta
8. Montaggio manuale:
ca. 4-6 persone
Montaggio con escavatore:
ca. 3-4 persone

¹⁾ compreso nella fornitura

Herramientas necesarias

1. Herramienta de instalación* **innoSTRAIL**
> Herramienta 1.200 mm
> Herramienta 900 mm
2. Herramienta de desmontaje y transporte*
3. Lubricante **STRAIL**¹⁾ * o equivalente
4. Nivelador para medir el ángulo de vía
5. Martillo de plástico (5 kg)
6. Trinquete¹⁾ * con llave Allen SW 27¹⁾ *

Herramientas recomendadas

7. Escoba, horquilla para balasto, varillas puntiagudas
8. Instalación manual:
aprox. 4-6 personas
Instalación con excavadora:
aprox. 3-4 personas

¹⁾ incluido en la entrega

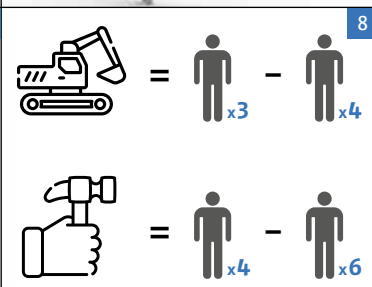

* Fare sempre riferimento agli schemi & Documenti di accompagnamento - Observe los documentos y dibujos adjuntos



1.1



1.2

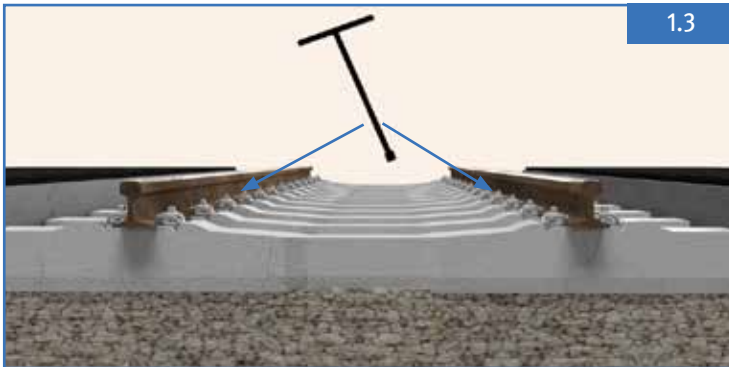

1.3



1.4

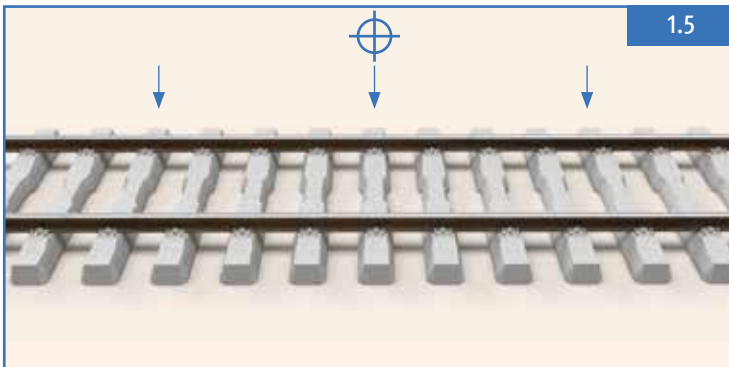

1.5

1. Contenuti

- 1.1 Togliere le superfici vecchie.
- 1.2 Ripulire.
- 1.3 Dove necessario, serrare/sostituire gli organi di attacco.
Raccomandazione:
Attacchi a prova di corrosione.
- 1.4 Riempire con pietrisco fino al bordo superiore della traversa e compattare.
- 1.5 Misurazione in **lunghezza**, **marcare inizio**, fine e centro.

Per le piastre esterne > **Istruzioni II**

1. Preparación

- 1.1 Quite la superficie vieja.
- 1.2 Limpie la zona.
- 1.3 Cuando sea necesario, vuelva a apretar / reemplace las fijaciones
Recomendación: use sistemas de fijaciones anti-corrosivas
- 1.4 Rellene el balasto de la vía hasta el borde superior de la traviesa y apisonar.
- 1.5 Mida la longitud, marque el **principio**, el **final** y el **centro**.

En caso de usar paneles exteriores > véase **Manual II**

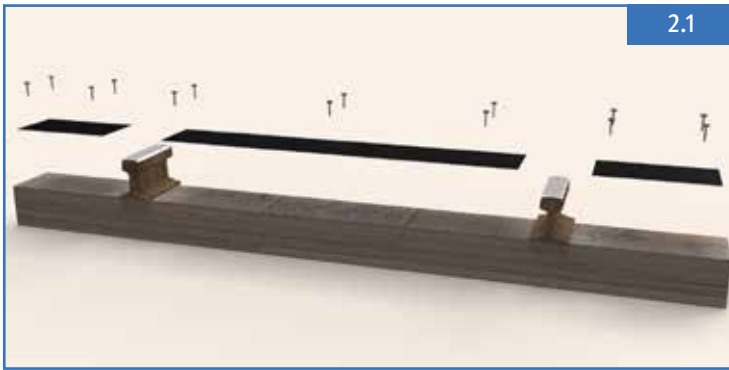

2.1

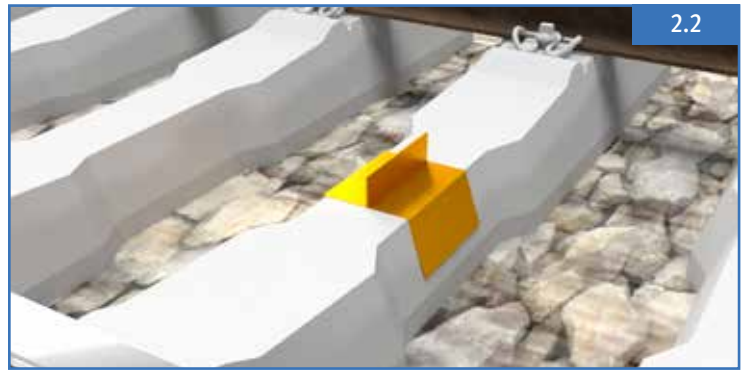

2.2



2.3

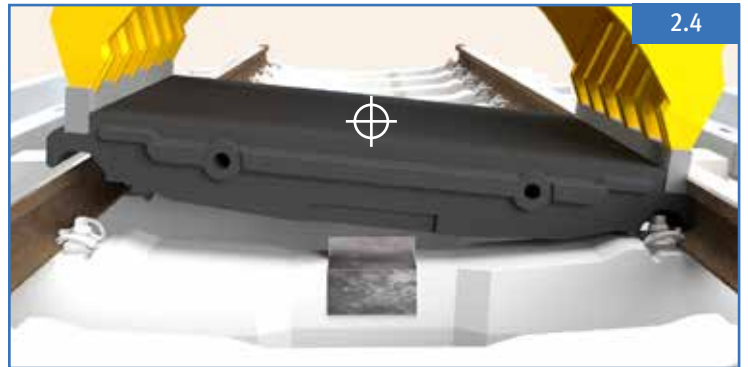

2.4



2.5

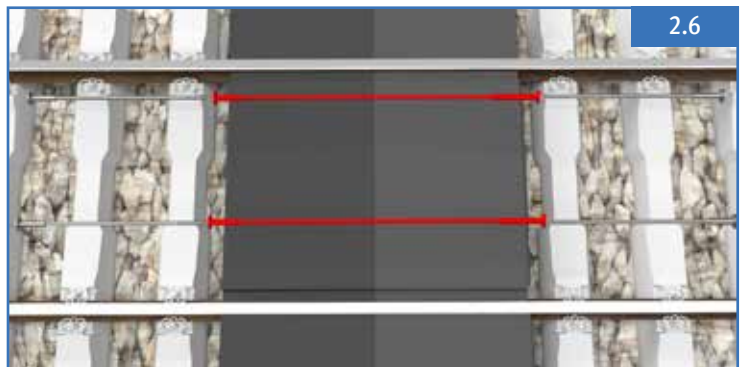

2.6

2. Montaggio

- 2.1 **Con traverse in legno:** montare protezione traverse con i chiodi in dotazione.
- 2.2 **Opzione:** Inserire l'angolare di sicurezza.
- 2.3 Apportare largamente la pasta di montaggio/lubrificante*.
- 2.4 Iniziare con il montaggio piastra **interna dalla „marcatura centrale“**. Montare la/e piastra/e (2x600 oppure 1x1.200) su di un lato. Aiutandosi con la leva di montaggio oppure l'escavatrice con paradenti, premere l'altro lato sotto al fungo della rotaia.

Nel caso di **veloSTRAIL** > Istruzioni **III**

- 2.5 Iniziare il montaggio della piastra **esterna dalla „marcatura del centro“**. Inserire sotto il fungo della rotaia e poi schiacciare con il martello sul cordolo.

Nel caso di **pontiSTRAIL** > Istruzioni **IV**

2. Instalación

- 2.1 **Para traviesas de madera:** coloque los protectores de traviesas con los clavos suministrados.
- 2.2 **Opcional:** Inserte el inmovilizador según el dibujo.
- 2.3 Aplique lubricante* sobre un área grande.
- 2.4 Empiece a colocar el **panel interior** en la „zona central establecida“. A continuación inserte el siguiente panel /es (2x900 o 1x1,200) a cada lado con la herramienta de instalación* o con una excavadora con protección de dientes. Presione el otro lado del panel debajo de la cabeza del carril.

En caso de usar **veloSTRAIL** > Véase Manual **III**

- 2.5 Proceda con la instalación del **panel exterior** en la „zona central establecida“. Inserte el panel debajo de la cabeza del carril y golpee el panel hasta encajarlo en el borde del bordillo Kerbstone.

En caso de usar **pontiSTRAIL** > Véase Manual **IV**

* Fare sempre riferimento agli schemi & Documenti di accompagnamento - Observe los documentos y dibujos adjuntos

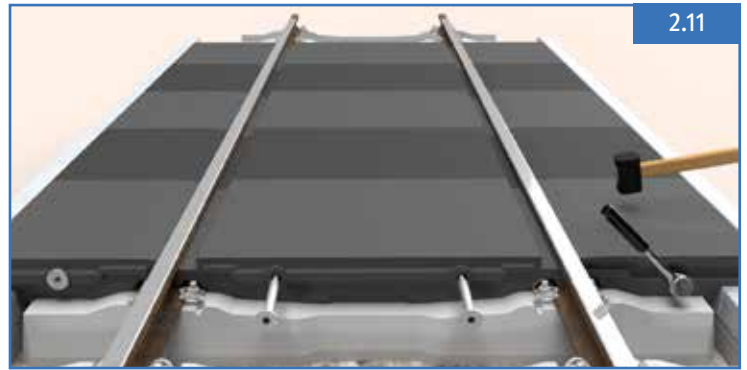
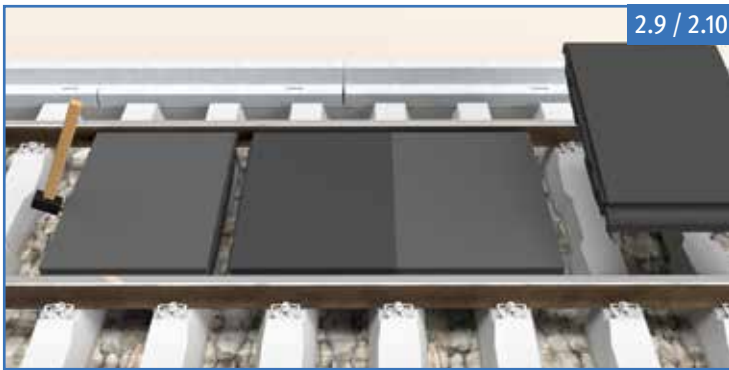
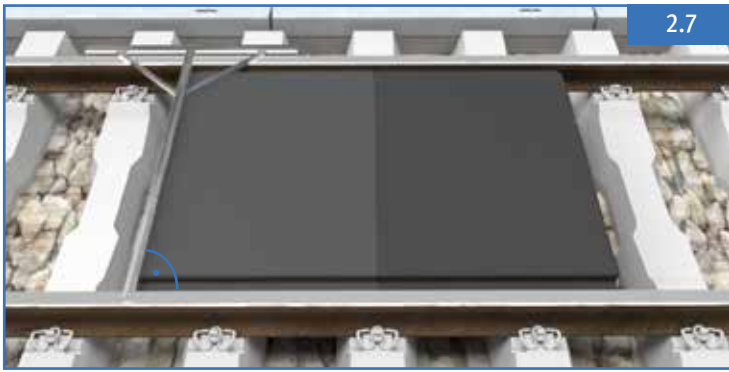

- 2.6 Utilizzare i pezzi centrali marcati per il primo pacchetto di piastre.
- 2.7 Controllare il piano di posa utilizzando la squadra per rotaie = **90°**.
Nota: se necessario, regolare usando il martello in gomma.
- 2.8 Serrare utilizzando la chiave a cricco*.
Nota: filettatura sinistra.
- 2.9 Inserire la piastra successiva.
- 2.10 Unire facendo uso del martello di gomma.
- 2.11 Unire usando le barre filettate.
Nota: battendo sulla piastra si liberano le tensioni.
- 2.12 Ripetere i passi 2.8 - 2.11, fino ad aver messo in opera tutte le piastre.
- 2.13 Inserire la protezione per ganci pendenti con le ultime barre filettate.
- 2.14 Montare la protezione individuale.*

- 2.6 Inserte la barra central de unión marcada para fijar el primer juego de paneles.
- 2.7 Compruebe la posición con el ángulo de vía = **90°**.
Nota: Si es necesario, reajuste con un martillo de plástico.
- 2.8 Apriete con un trinquete*.
Nota: roscar a la izquierda.
- 2.9 Inserte el siguiente panel.
- 2.10 Asegurar la correcta colocación de los paneles golpeando con un martillo de plástico.
- 2.11 Insertar las barras de fijación.
Nota: Golpear los paneles una vez colocados libera tensión.
- 2.12 Repita los pasos 2.8 - 2.11 hasta que todos los paneles estén instalados.
- 2.13 Instale la placa deflectora con los tornillos de bloqueo.
- 2.14 Instale la protección final adicional.*

* Fare sempre riferimento agli schemi & Documenti di accompagnamento - Observe los documentos y dibujos adjuntos

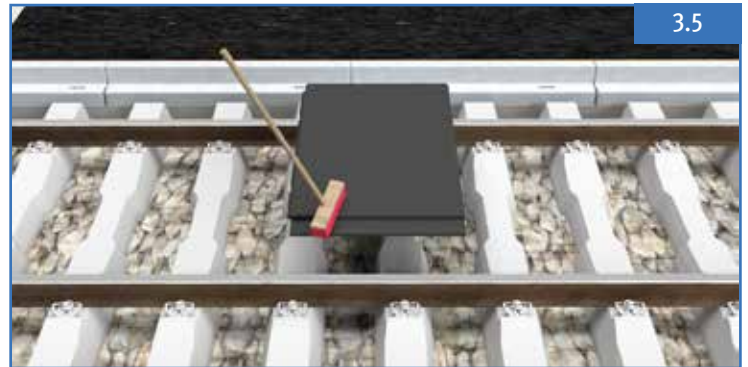
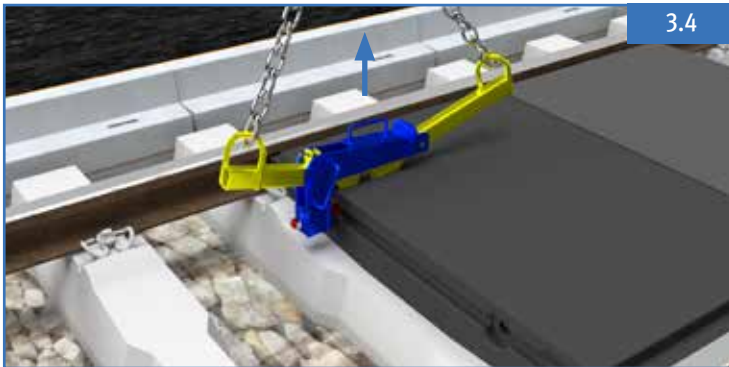
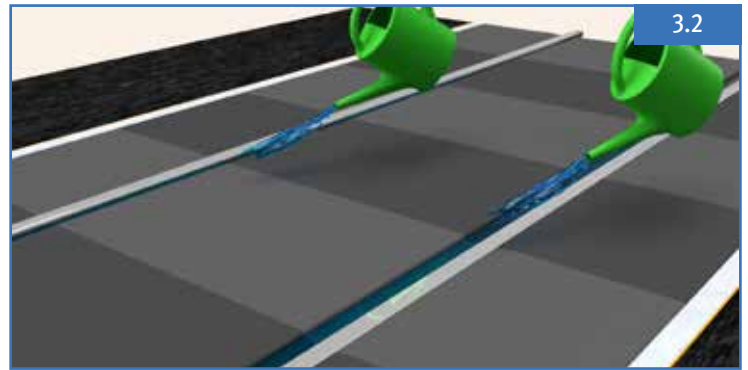
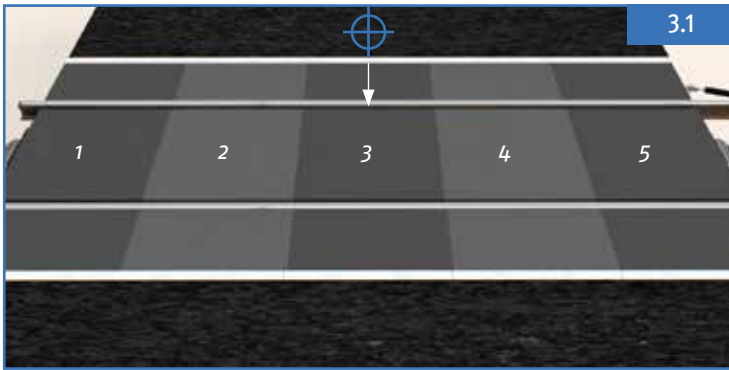

3. Smontaggio

- 3.1 Marcare il centro e le piastre.
- 3.2 Versare acqua saponata tra la rotaia e le piastre.
- 3.3 Lo smontaggio avviene in successione inversa.
- 3.4 Smontare facendo ricorso agli „Attrezzi di smontaggio e trasporto* STRAIL“
- 3.5 Ripulire le piastre e predisporle al rimontaggio - **2. Montaggio**
- 3.6 Sostituire le parti difettose.

3. Desmontaje

- 3.1 Marque el panel central y los paneles contiguos.
- 3.2 Moje el carril y los paneles con agua y jabón .
- 3.3 Empiece a desmontar en orden inverso.
- 3.4 Retire el panel con la „Herramienta de extracción y transporte* STRAIL“.
- 3.5 Limpie los paneles y prepárelos para el reensamblaje - **2. Instalación.**
- 3.6 Reemplace las piezas defectuosas.

* Fare sempre riferimento agli schemi & Documenti di accompagnamento - Observe los documentos y dibujos adjuntos