

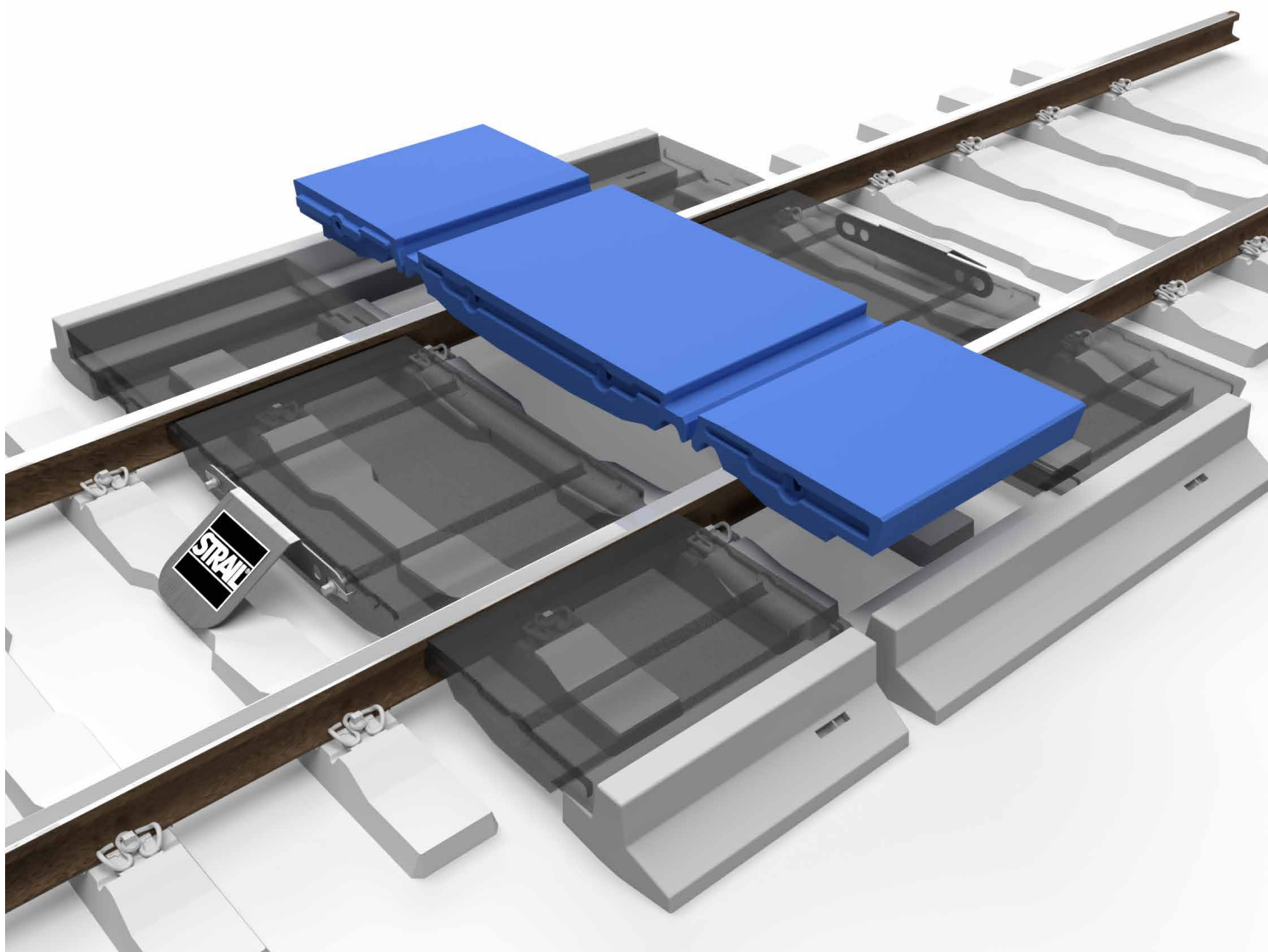

STRAIL[®]astic **STRAIL[®]WAY**



I innoSTRAIL

Rev. 03 | 13.10.2022/ FST

- HU** Belső és külső elemek beépítése
- DE** Installation Innen- und Außenplatten
- GB** Installation of inner and outer panels



Útátjárórendszerek a **KRAIBURG STRAIL**-től a vágányokon történő átkeléshez

A **KRAIBURG STRAIL** termékek beépítését szakképzett és a beépítésre oktató személyzettel lehet végezni.

Fontos! Használat előtt gondosan olvassa el és őrizze meg.

Javaslat: a melléklet egy specifikus rajzot tartalmaz.

Enne a rajznak az adatai és előírásai mindig elsőbbséget élveznek és figyelembe kell venni a beépítéskor.

A használt **STRAIL** elemek visszavétele lehetséges, vegye fel a kapcsolatot a **STRAIL** üzletkötőjével.

Javaslat: az egyes elemek beépítéséhez használja a **innoSTRAIL beépítőszerzőszámot*** vagy **kotrógépet körömvédővel**, hogy elkerülje az elemek sérülését.

Javaslat

Kérjük, gondosan olvassa végig a dokumentumot, és a KRAIBURG STRAIL termékeit a gyártó iránymutatásai alapján építse be, vagy kérje a szereléshez szakfelügyeletünket.

A jelen dokumentum kizárólag tájékoztatást nyújt a KRAIBURG STRAIL termékeivel kapcsolatban.

A jelen dokumentum rendelkezésre bocsátása nem jelenti a szellemi tulajdon bármilyen mértékű átengedését.

A jelen dokumentum sem részben, sem egészben nem reprodukálható a KRAIBURG STRAIL kifejezett írásos engedélye nélkül.

A KRAIBURG STRAIL kifejezetten elutasítja mások szellemi, ipari vagy egyéb tulajdonjogainak bármilyen jellegű megsértését.

A módosítás és tévedés joga fenntartva. A jelen dokumentumban rendelkezésre bocsátott információk a közzététel napján meglévő ismereteink szintjét tükrözik.

A KRAIBURG STRAIL általános üzleti feltételeinek mindenkor aktuális verziója érvényes.



Bahnübergangssysteme von **KRAIBURG STRAIL** für das Überqueren von Gleisen.

Der Einbau der **KRAIBURG STRAIL** Produkte soll durch geeignetes, qualifiziertes und unterwiesenes Fachpersonal erfolgen.

Wichtig! Vor Gebrauch sorgfältig lesen und aufbewahren für späteres Nachschlagen.

Hinweis: Es liegt eine spezifische Zeichnung bei. Die Angaben dieser Zeichnung haben immer Vorrang und müssen berücksichtigt werden.

Rückgabe alter **STRAIL** Platten ist möglich, kontaktieren sie Ihren Ansprechpartner.

Hinweis: Für die Montage der einzelnen Platten ist der **innoSTRAIL Einbauhebel*** oder ein **Bagger mit Zahnschutz** zu verwenden, um eine Beschädigung der Platten zu vermeiden.

Hinweis

Bitte lesen Sie sich das Dokument sorgfältig durch und montieren Sie KRAIBURG STRAIL Produkte gemäß den Herstellerrichtlinien oder fordern Sie unsere Montageaufsicht an.

Dieses Dokument dient ausschließlich zu Informationszwecken in Verbindung mit KRAIBURG STRAIL Produkten. Durch dieses Dokument werden keine Rechte an geistigem Eigentum gewährt. Kein Teil dieses Dokuments darf in irgendeiner Form ohne die ausdrückliche schriftliche Genehmigung von KRAIBURG STRAIL ganz oder teilweise reproduziert werden.

KRAIBURG STRAIL lehnt ausdrücklich jegliche Verletzung von Rechten Dritter ab, die geistiges, gewerbliches oder sonstiges Eigentum Dritter sind.

Änderungen und Irrtum sind vorbehalten. Die in diesem Dokument zur Verfügung gestellten Informationen entsprechen unserem Kenntnisstand am Tag der Veröffentlichung.

Es gelten die Allgemeinen Geschäftsbedingungen von KRAIBURG STRAIL in der jeweils gültigen Fassung.



Level crossing systems from **KRAIBURG STRAIL** for passing over tracks.

The installation of **KRAIBURG STRAIL** products should be carried out by suitable, qualified and instructed specialist personnel.

Important! Read carefully before use and keep for future reference.

Note: A detailed drawing is enclosed. The information in this drawing always has priority and must be taken into account.

Return of old **STRAIL** panels is possible, please contact your local **STRAIL** representative.

Note: For the installation of the individual panels, the **innoSTRAIL installation lever*** or an **excavator with tooth protection** must be used, to avoid damaging the panels.

Please Note

Please read the document carefully and install KRAIBURG STRAIL products in compliance with the manufacturer's guidelines, or request assistance from our assembly team.

This document is for information purposes only in connection with KRAIBURG STRAIL products. No intellectual property rights are granted by this document. No part of this document may be reproduced in any form in whole or in part without the express written permission of KRAIBURG STRAIL. KRAIBURG STRAIL expressly disclaims any infringement of the rights of third parties which are the intellectual, industrial or other property of third parties. Changes and errors are reserved. The information provided in this document reflects our state of knowledge on the day of publication. The General Terms and Conditions of KRAIBURG STRAIL apply in the currently valid version.

* A kapcsolódó dokumentumokat és rajzokat vegye figyelembe

Tartalom	Oldal	Inhalt	Seite	Content	Page
Alkatrészek	3	Komponenten	3	Components	3
Segédanyag	4	Hilfsmittel	4	Tools	4
Előkészítés	5	Vorbereitung	5	Preparation	5
Elemek beépítése	6	Einbau Platten	6	Installation of panels	6
Szét szerelés	8	Demontage	8	Disassembly	8

innoSTRAIL

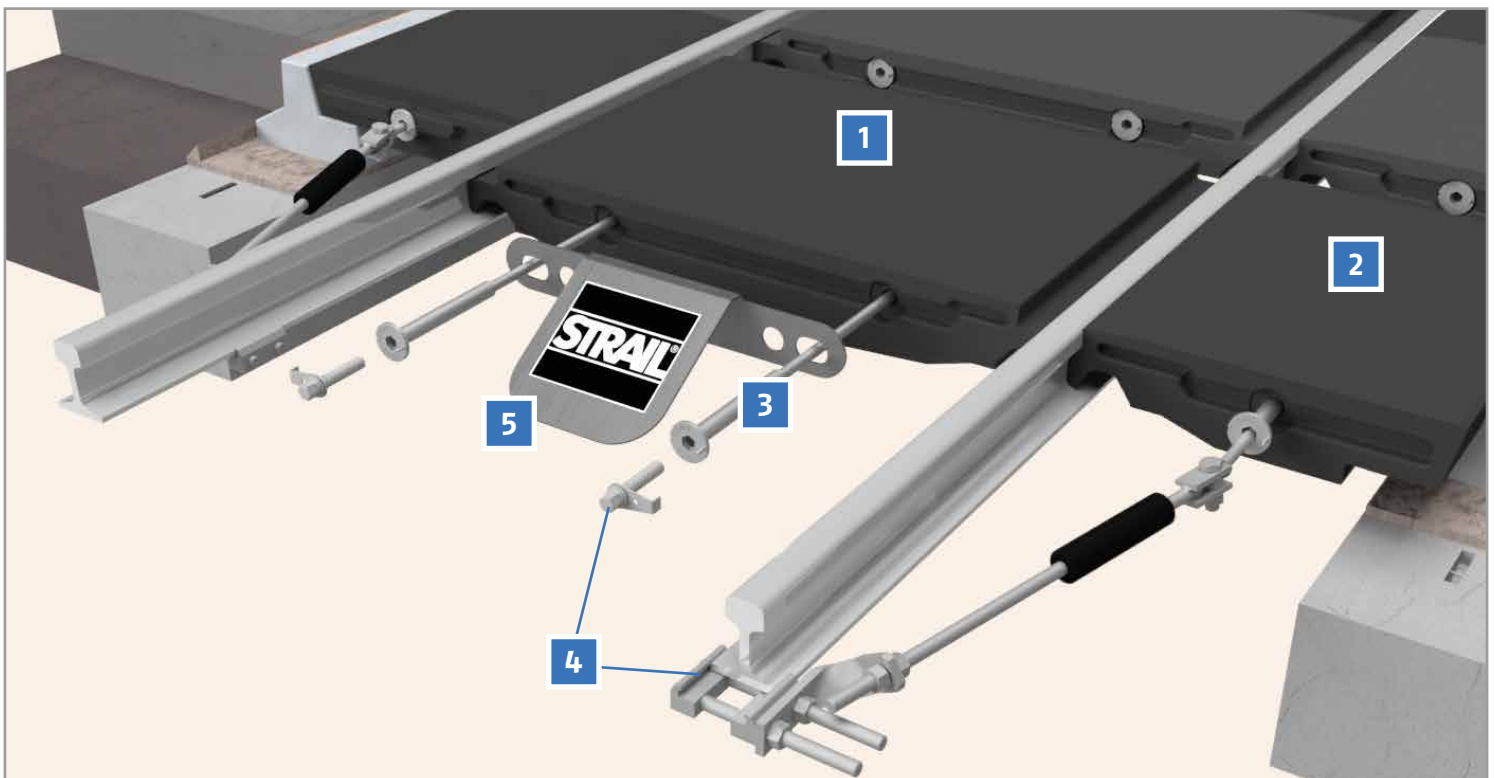

1. Belső elem	Innenplatte	Inner panel
2. Külső elem	Außenplatte	Outer panel
3. Feszítőrúd	Verspannsystem	Lock tight system
4. Egyéni biztosítás*	Individuelle Sicherung*	Individual protection*
5. Terelőlemez	Kupplungsabweiser	Deflection plate

Más rendszer használata esetén > váltson a megfelelő útmutatóra.

* A kapcsolódó dokumentumokat és rajzokat vegye figyelembe

Szükséges segédeszközök

1. Beépítőszerszám belső elemhez*
> 1200 mm-es beépítőszerszám
> 600 mm-es beépítőszerszám
2. Kiszerezőszerszám*
3. **STRAIL** szerelőpaszta¹⁾* vagy
azzal egyenértékű
4. Felépítményi derékszög
5. Műanyag kalapács (5 kg)
6. Racsnis kulcs¹⁾* SW27-es imbuszkulcs¹⁾*

Javasolt segédeszközök

7. Seprű, zúzottkő villa, vasrúd
8. Kézi beépítés:
ca. 4-6 Fő

Beépítés kotrógéppel:
ca. 3-4 Fő

¹⁾ szállítmány tartalmazza

Notwendige Hilfsmittel

1. Einbauhebel* für **innoSTRAIL**
> Hebel für 1.200 mm
> Hebel für 900 mm
2. Ausbau- und Transportwerkzeug*
3. **STRAIL** Montagepaste¹⁾* oder äquivalent
4. Gleiswinkel
5. Kunststoffhammer (5 kg)
6. Ratsche¹⁾* mit
Innensechskantschlüssel SW 27¹⁾*

Empfohlene Hilfsmittel

7. Gleisbesen, Schottergabel, Spitzstangen
8. Manueller Einbau:
ca. 4-6 Personen

Einbau mit Bagger:
ca. 3-4 Personen

¹⁾ im Lieferumfang enthalten

Necessary tools

1. installation lever* for **innoSTRAIL**
> Lever 1.200 mm
> Lever 900 mm
2. removal and transport tool*
3. **STRAIL** lubricant¹⁾* or equivalent
4. track angle
5. plastic hammer (5 kg)
6. ratchet¹⁾* with allen key SW 27¹⁾*

Recommended tools

7. track broom, ballast fork, Pointed rods
8. manual installation:
approx. 4-6 persons

Installation with excavator:
approx. 3-4 persons

¹⁾ included in the delivery

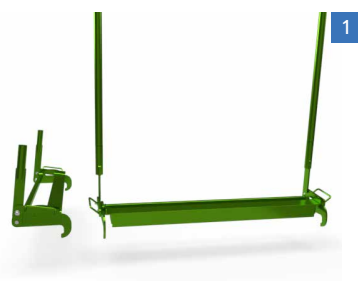

1

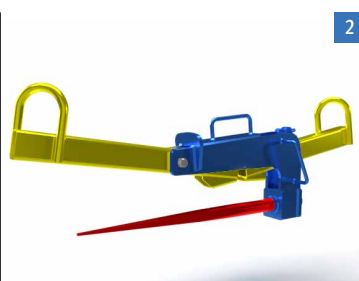

2



3

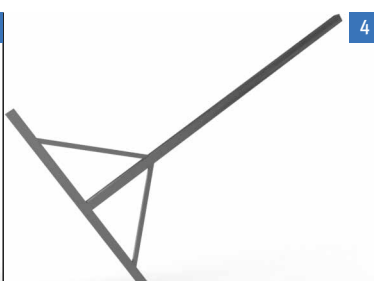

4



5

5 kg



6



7

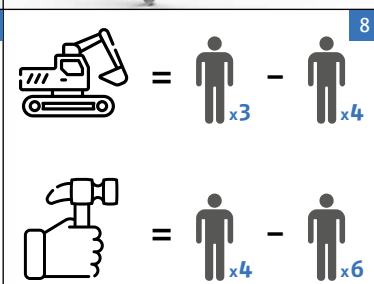

8

* A kapcsolódó dokumentumokat és rajzokat vegye figyelembe

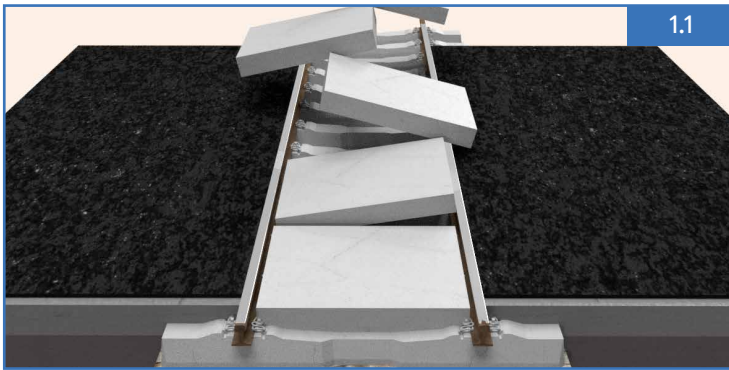

1.1



1.2

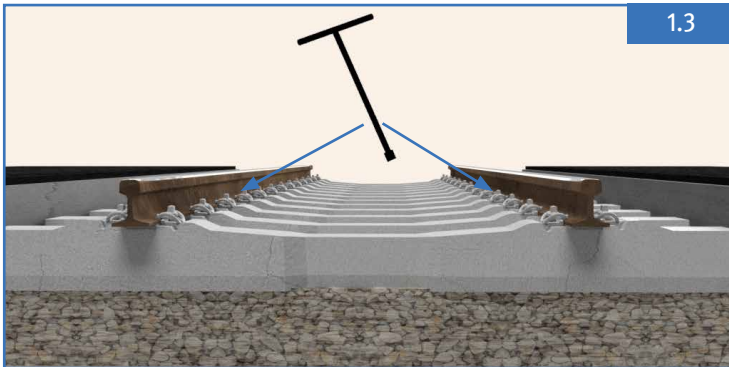

1.3

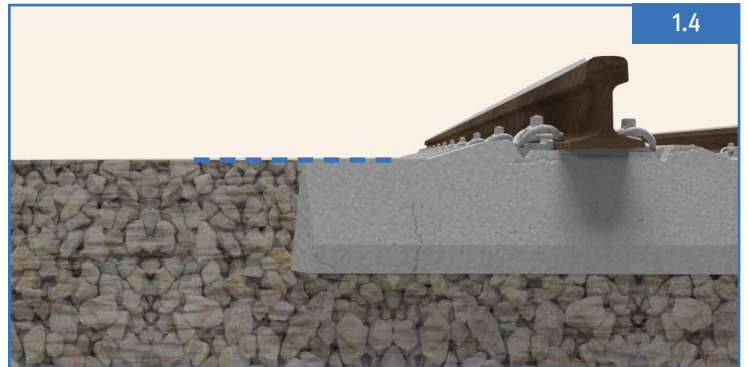

1.4

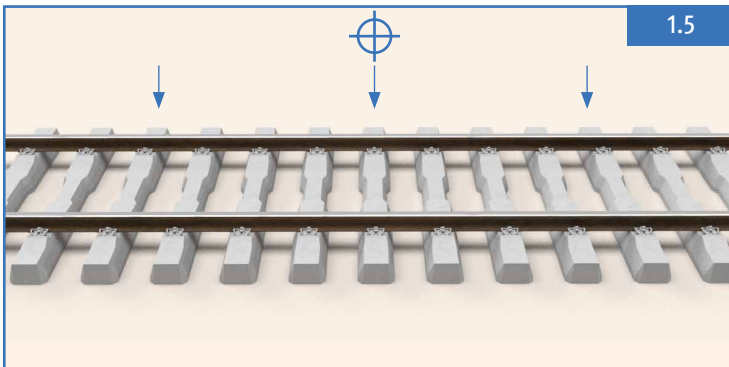

1.5

1. Előkészítés

- 1.1 Régi burkolat eltávolítása.
- 1.2 Tisztítás.
- 1.3 Szükség esetén kapcsolószer után húzása/ cseréje.
Javaslat korrózióálló kapcsolószer használata.
- 1.4 Aljkövek feltöltése az alj felső síkjáig zúzottkővel és tömörítése.
- 1.5 Átjáró hosszának felmérése, átjáró elejét közepét és végét feljelölni.

Külső elemek esetén > **II. sz. utasítás**

1. Vorbereitung

- 1.1 Alten Belag entfernen.
- 1.2 Reinigen.
- 1.3 Wo notwendig, Befestigungsmittel nachspannen/ersetzen.
Empfehlung: Korrosionsbeständige Befestigungen.
- 1.4 Gleisschotter bis Oberkante Schwelle füllen und verdichten.
- 1.5 Länge vermessen, **Anfang, Ende und Mitte** markieren.

Bei Außenplatten > **Anleitung II**

1. Preparation

- 1.1 Remove old surface.
- 1.2 Cleaning.
- 1.3 Where necessary, retighten/replace fastenings
Recommendation: Corrosion-resistant fastenings.
- 1.4 Fill track ballast to top edge of sleeper and tamp.
- 1.5 Measure length, mark **beginning, end and centre**.

If using outer panels > **Manual II**

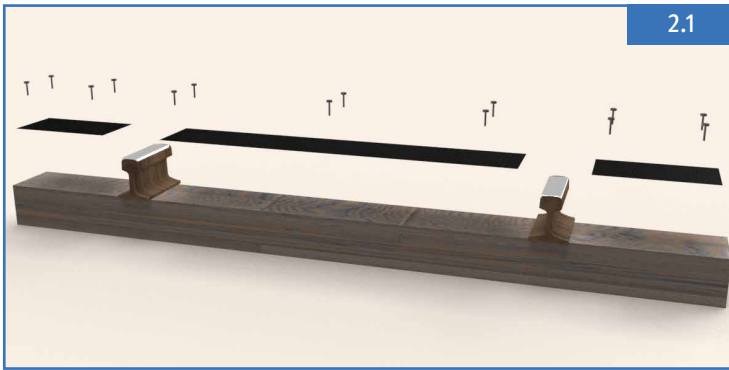

2.1

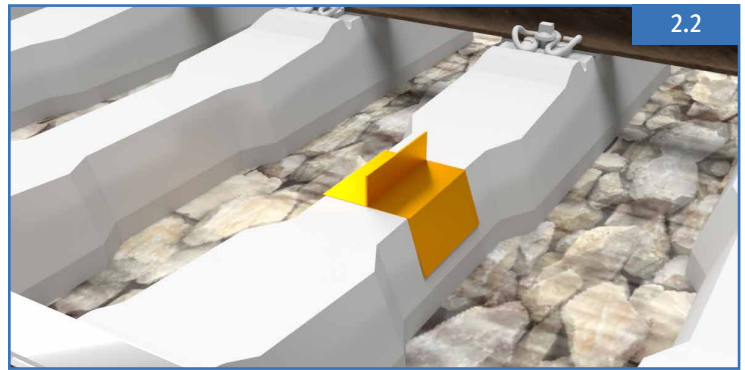

2.2

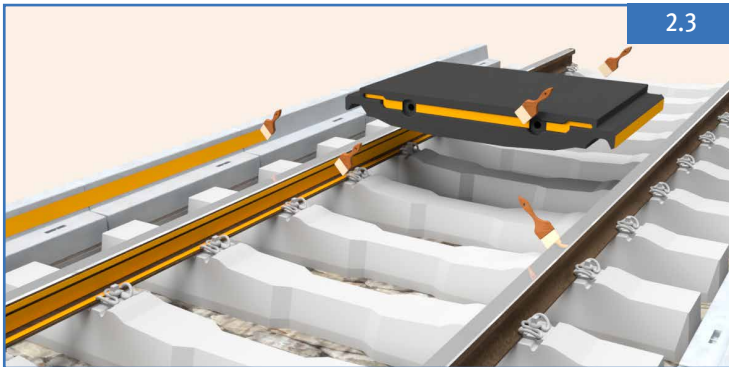

2.3



2.4



2.5

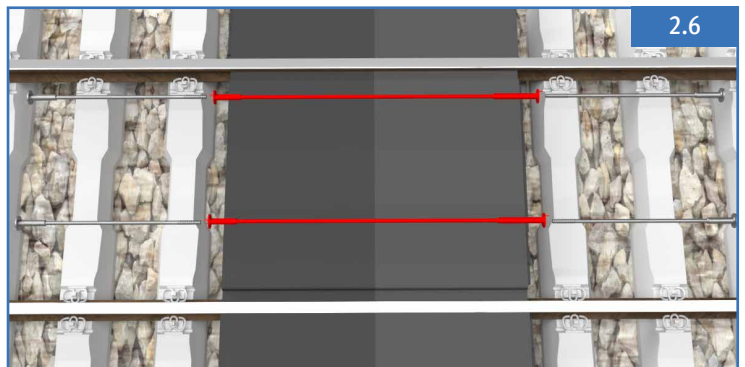

2.6

2. Beépítés

- 2.1 **Faaljak esetén:** aljvédőt rögzíteni a csomagban található szegekkel.
- 2.2 **Opcionális:** elmozdulásgátló behelyezése rajz szerint.
- 2.3 Szerelőpaszta* felvitele a felületre.
- 2.4 **Belső elemek** beépítése az átjáró közepétől kezdve. Elem(ek) (2x900 vagy 1x1200) beillesztése az egyik oldalra. A másik oldalt beépítőszerszámmal vagy körömvédelemmel ellátott kotrógéppel nyomja a sínfej alá.

veloSTRAIL esetén > **III. sz. utasítás**

- 2.5 **Külső elemek** beépítése az átjáró közepétől kezdve. Elem beillesztése a sínfej alá, majd beütése a szegélygerendához.

pontiSTRAIL esetén > **IV. sz. utasítás**

2. Einbau

- 2.1 **Bei Holzschwellen:** Schwellenschoner anbringen, mit mitgelieferten Nägeln.
- 2.2 **Optional:** Sicherungselement laut Zeichnung einlegen.
- 2.3 Montagepaste* großflächig auftragen.
- 2.4 Einbau **Innenplatte** bei „Markierung Mitte“ beginnen. Platte/n (2x900 oder 1x1.200) auf einer Seite einlegen. Mittels Montagehebel* oder Bagger mit Zahnschutz die andere Seite unter Schienenkopf drücken.

Bei veloSTRAIL > **Anleitung III**

- 2.5 Einbau **Außenplatte** bei „Markierung Mitte“ beginnen. An Schienenkopf einlegen, an Bordsteinkante einschlagen.

Bei pontiSTRAIL > **Anleitung IV**

2. Installation

- 2.1 **For wooden sleepers:** Attach sleeper protectors with nails supplied.
- 2.2 **Optional:** Insert movement stopper according to drawing.
- 2.3 Apply lubricant* over a large area.
- 2.4 Start fitting the **inner panel** at the „centre marking“. Insert panel/s (2x900 or 1x1,200) on one side. Using the installation lever or an excavator with a tooth protection press the other side under the rail head.

If using veloSTRAIL > **Manual III**

- 2.5 Start installation of **outer panel** at „centre marking“. Insert at rail head and hammer in at kerb.

If using pontiSTRAIL > **Manual IV**

* A kapcsolódó dokumentumokat és rajzokat vegye figyelembe

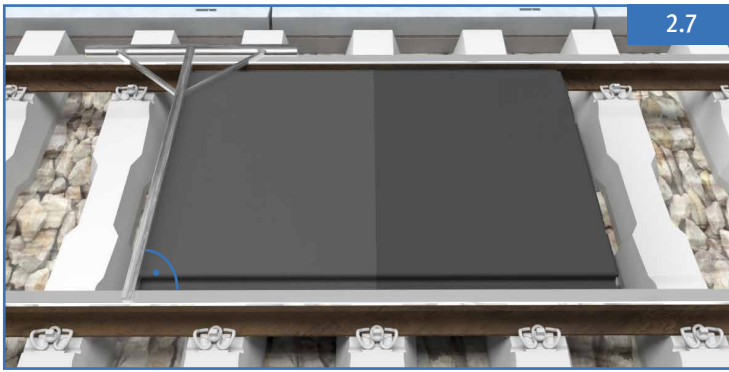

2.7

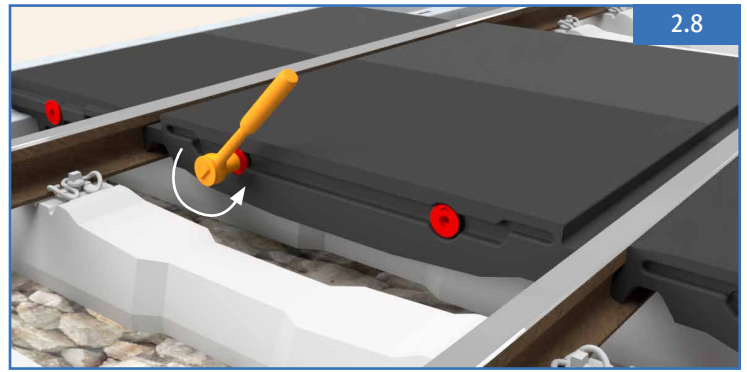

2.8

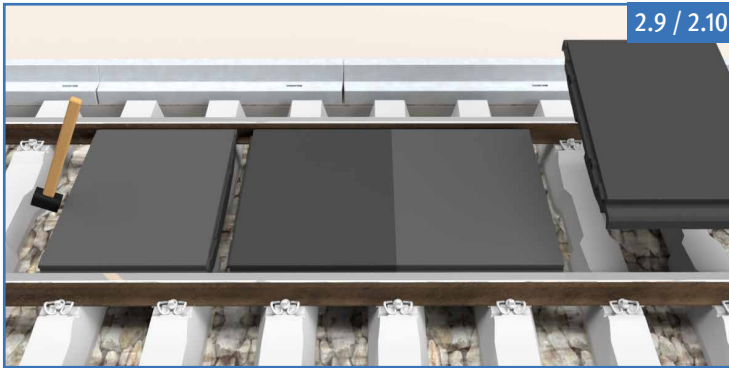

2.9 / 2.10

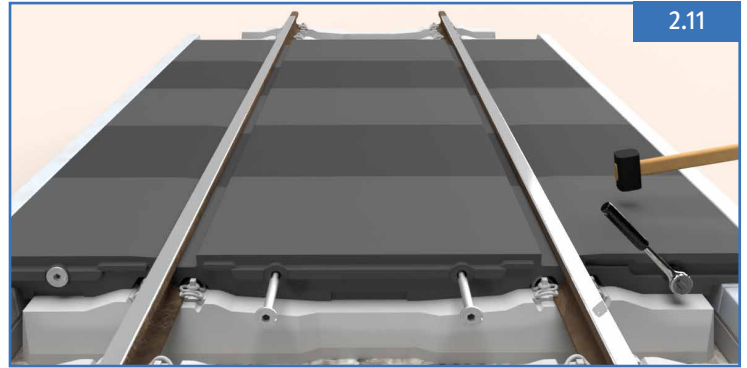

2.11



2.13



2.14

2.6 Indítórúd behelyezése a középső elembe.

2.7 A középső elemek helyzetének ellenőrzése = 90°.

Javaslat: szükség esetén gumikalapáccsal módosítani az elem helyzetén.

2.8 Racsnikulccsal* feszítse az elemeket össze: **Figyelem**, balmenetes!

2.9 Következő elem behelyezése.

2.10 Gumikalapáccsal összeilleszteni.

2.11 Feszítőelemmel rögzíteni.

Javaslat: Közben az elemet gumikalapáccsal ütögesse, hogy a keletkező feszültségeket eloszlassa a gumiban.

2.12 2.8 - 2.11 lépéseket ismételje, míg az összes elemet be nem építette.

2.13 Csavarkapocsvédőt az utolsó feszítőelemmel rögzítse.

2.14 Megfelelő elmozdulás, fellazulás elleni* védelmet felszerelni.

2.6 Markierte Mittelstücke für erstes Plattenpaket verwenden.

2.7 Mittels Gleiswinkel Lage kontrollieren = 90°.

Hinweis: Falls nötig mit Gummihammer nachjustieren.

2.8 Verspannen mittels Ratsche*.

Hinweis: Linksgewinde.

2.9 Einlegen der nächsten Platten.

2.10 Mit Gummihammer zusammenfügen.

2.11 Mit Verspannstangen verbinden.

Hinweis: Klopfen auf die Platte löst Spannungen.

2.12 Schritt 2.8 - 2.11 wiederholen, bis alle Platten verlegt sind.

2.13 Kupplungsabweiser mit letzten Verspannstangen aufstecken.

2.14 Individuelle Sicherung* montieren.

2.6 Use marked centre tie rod for first set of panels.

2.7 Check position with track angle = 90°.

Note: If necessary, readjust with plastic hammer.

2.8 Tighten with ratchet*.

Note: Left-hand thread.

2.9 Insert the next panel.

2.10 Join with plastic hammer.

2.11 Join with tie rods.

Note: Knocking on panels releases tension.

2.12 Repeat steps 2.8 - 2.11 until all panels are installed.

2.13 Install deflection plate with last tie rods.

2.14 Install the Individual protection.*

* A kapcsolódó dokumentumokat és rajzokat vegye figyelembe

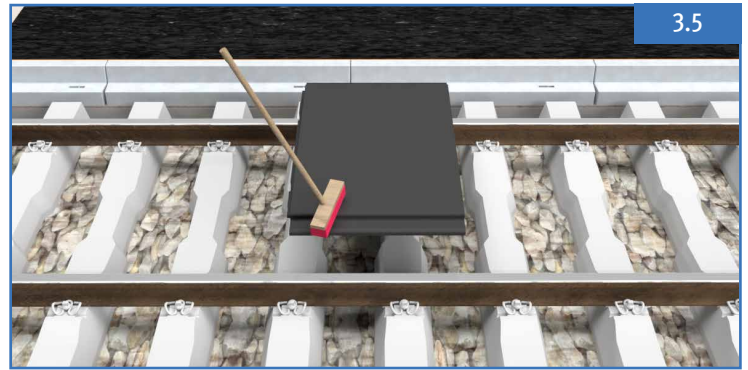
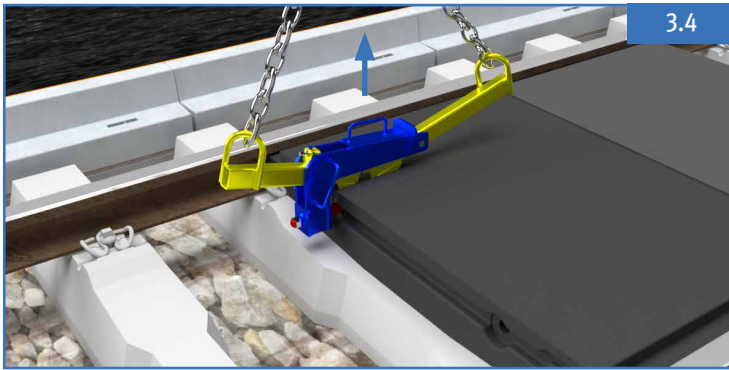
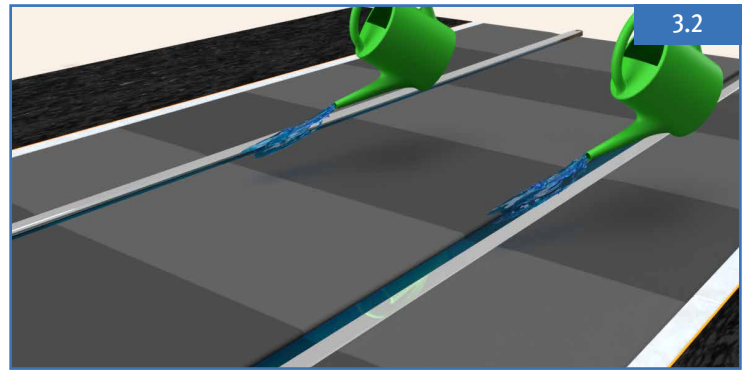
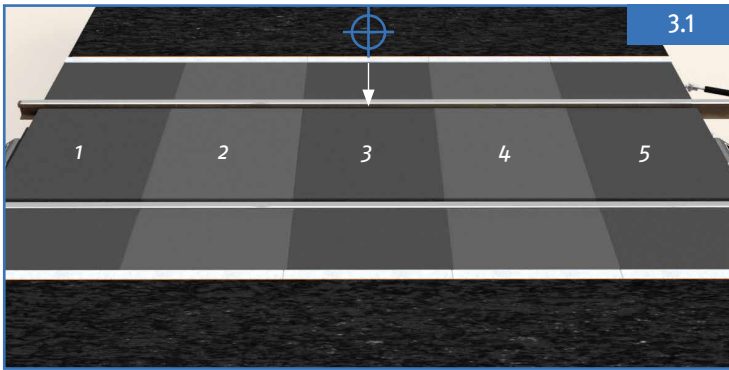

3. Szétszerelés

- 3.1 Az átjáró közepét és az elemeket jelölje.
- 3.2 Öntsön szappanos vizet az elemek és a sín közé.
- 3.3 A szétszerelés fordított sorrendben történik.
- 3.4 Elemek kiszedése a **STRAIL** kiszereleszerszámmal.
- 3.5 A gumielemezeket tisztítsa meg és készítse elő az újbóli beépítésre. - **2. Beépítés.**
- 3.6 Sérült elemeket cserélje ki.

3. Demontage

- 3.1 Mitte und Platten markieren.
- 3.2 Seifenwasser zwischen Schiene und Platten laufen lassen.
- 3.3 Demontage erfolgt in umgekehrter Reihenfolge.
- 3.4 Mit „**STRAIL** Ausbau- und Transportwerkzeug*“ ausbauen.
- 3.5 Platten reinigen und für Wiedereinbau vorbereiten - **2. Einbau.**
- 3.6 Defekte Teile ersetzen.

3. Disassembly

- 3.1 Mark centre and panels.
- 3.2 Run soapy water between rail and panels.
- 3.3 Disassemble in reverse order
- 3.4 Remove with „**STRAIL** Removal and Transport Tool*“.
- 3.5 Clean panels and prepare for reassembly - **2. Installation.**
- 3.6 Replace defective parts.

* A kapcsolódó dokumentumokat és rajzokat vegye figyelembe